



# UNIVERSIDAD DE GUADALAJARA

**CENTRO UNIVERSITARIO DE CIENCIAS  
BIOLÓGICAS Y AGROPECUARIAS**

**DIVISIÓN DE CIENCIAS VETERINARIAS**

**"SEGUIMIENTO DE EGRESADOS DE LA  
CARRERA DE MEDICINA VETERINARIA Y  
ZOOTECNIA: EXPECTATIVAS DE INSERCIÓN  
Y ACTUALIZACIÓN PROFESIONAL".**

**(ESTUDIO EXPLORATORIO: ZONA SUR COSTA, DE JALISCO)**

## **TESIS PROFESIONAL**

**QUE PARA OBTENER EL TÍTULO DE:  
MEDICO VETERINARIO ZOOTECNISTA**

**PRESENTAN:**

**P.M.V.Z. VÍCTOR MANUEL RAMÍREZ SOLTERO**

**P.M.V.Z. RICARDO RAMÍREZ ESTRELLA**

**DIRECTOR DE TESIS:**

**ING. PATRICIO CASTRO IBÁÑEZ**

**ASESORES:**

**M.V.Z. RAÚL LEONEL DE CERVANTES MÍRELES.**

**M.V.Z. MARÍA EUGENIA LOEZA CORICHI.**

**ZAPOPAN, JAL. MARZO DE 1996.**

**REPORTE DE ANOMALIAS**

**CUCBA**

**A LA TESIS:**

**LCUCBA01026**

**Autor:**

**Ramirez Soltero Victor Manuel, Ramirez Estrella Ricardo**

**Tipo de Anomalia:**

**Errores de Origen: Tesis Mojada; presenta señas de humedad**

**UNIVERSIDAD DE GUADALAJARA**  
**CENTRO UNIVERSITARIO DE CIENCIAS BIOLÓGICAS**  
**Y AGROPECUARIAS**  
**DIVISIÓN DE CIENCIAS VETERINARIAS**

“SEGUIMIENTO DE EGRESADOS DE LA CARRERA DE MEDICINA  
VETERINARIA Y ZOOTECNIA: EXPECTATIVAS DE INSERCIÓN Y  
ACTUALIZACIÓN PROFESIONAL”.

(ESTUDIO EXPLORATORIO: ZONA SUR COSTA, DE JALISCO)

TESIS PROFESIONAL QUE PARA OBTENER EL TÍTULO DE MEDICO  
VETERINARIO Y ZOOTECNISTA PRESENTAN:

P.M.V.Z. VÍCTOR MANUEL RAMÍREZ SOLTERO

P.M.V.Z. RICARDO RAMÍREZ ESTRELLA

**DIRECTOR DE TESIS:**

ING. PATRICIO CASTRO IBÁÑEZ

**ASESORES:**

M.V.Z. RAÚL LEONEL DE CERVANTES MIRELES.

M.V.Z. MARÍA EUGENIA LOEZA CORICHI.



BIBLIOTECA CENTRAL

## CONTENIDO

	Páginas
RESUMEN .....	i
INTRODUCCIÓN .....	i
PLANTEAMIENTO DEL PROBLEMA .....	7
JUSTIFICACIÓN .....	8
OBJETIVOS .....	9
METODOLOGÍA .....	10
RESULTADOS .....	14
DISCUSIÓN .....	53
CONCLUSIONES .....	58
ANEXO .....	59
BIBLIOGRAFÍA .....	60

## RESUMEN

La ejecución de estudios de seguimiento de egresados, es un instrumento para obtener información. Siendo estos datos un eje orientador para la realización de planes y programas educativos en las Instituciones de Educación Superior.

El objetivo del presente trabajo fue el de generar información que permita conocer expectativas y actualización de los egresados de la carrera de Medicina Veterinaria y Zootecnia en la Zona Sur Costa de Jalisco.

Dado el carácter exploratorio del trabajo se aplicaron 72 cuestionarios a Médicos Veterinarios y Zootecnistas radicados en la zona antes mencionada. El análisis de la información obtenida muestra entre otros aspectos que la zona sujeta a estudio, es una área donde existe un Desarrollo Regional Medio, situación que limita el ejercicio del quehacer de la Medicina Veterinaria, presentándose un alto porcentaje significativo de M.V.Z. que no ejercen la profesión, realizando otras actividades ajenas a su profesión.

A pesar de esta situación problemática que se presenta en la Zona, los M.V.Z. manifiestan tener una disposición de seguir preparándose, demandando a su vez la realización de Programas de Educación Continua y a Distancia por parte de la División de Ciencias Veterinarias.

Y es necesario que el Médico Veterinario y Zootecnista, apoye y contribuya en la realización de los Estudios de Seguimiento de Egresados, ya que permite obtener información para detectar necesidades de actualización del profesional, así como la toma de decisiones en la Planeación Educativa.

**A DIOS NUESTRO SEÑOR:**

Gracias

**A MIS PADRES:**

*Con todo cariño por su apoyo, paciencia y orientación en todo momento. a quienes admiro y respeto por su gran espíritu de superación.*

**A MI ESPOSA GUILLERMINA:**

*Por el gran apoyo y comprensión que me brindó durante mis años de estudio en los momentos más difíciles.*

**A MIS HIJOS:**

*Ricardo, Xóchitl, Victor Manuel*

Gracias por su estímulo.

**A MIS HERMANOS:**

*Por su cariño y gran ayuda que me han brindado en el transcurso de todos estos años.*

**A MI MAESTRO Y PADRINO:**

*MSc. M.V.Z. Ruben Anguiano Estrella  
quien con su ejemplo motivo a que eligiera esta profesión.*

**A MI AMIGO:**

*L.A.E. Juan Bustos García*

Gracias Por Tu Amistad

*A MI DIRECTOR Y ASESORES.*

*Ing. Patricio Castro Ibáñez  
M.V.Z. Raúl Leonel De Cervántes  
M.V.Z. María Eugenia Loeza Corichi*

*Por haberme brindado la ayuda necesaria, para la realización de este trabajo.*

*A LA EX- FACULTAD DE VETERINARIA Y MAESTROS:*

*Mi Eterno Agradecimiento.*

*M.V.Z. Victor Manuel Ramírez Soltero*

**A DIOS:**

*Doy gracias por darme la vida.*

*A mi inolvidable padre Lorenzo Ramírez en donde quiera que estés, y a mi querida madre María Estrella por su estímulo, sacrificio y apoyo que me dieron para salir adelante en mi carrera.*

**A Ustedes Gracias.**

*A mi esposa Judith del Socorro y a mis hijos: Ricardo, Omar, Isis y Judy por su incondicional motivación y empuje a seguir preparándome.*

**A MI HERMANOS:**

*Por los momentos que compartimos juntos y la ayuda que me brindaron.*

**A MI COMPADRE Y COMPAÑERO DE TESIS:** *Victor Manuel y a su Familia, por su amistad que nos une.*

**A MI DIRECTOR DE TESIS:** *Ing. Patricio Castro Ibáñez*

**Y A Mis Asesores:**

*M.V.Z. Leonel De Cervántes Mireles*

*M.V.Z. Ma Eugenia Loeza Morichi*

**A Mis Maestros, Compañeros de La XIV Generación y a La Universidad de Guadalajara.**

**M.V.Z RICARDO RAMIREZ ESTRELLA**



## INTRODUCCIÓN

Siendo Gobernador Constitucional del Estado de Jalisco el C. Prof. Juan Gil Preciado (1959 - 1965), y usando las facultades que le concede las fracciones III y IV del artículo 13º de la Ley Orgánica de la Universidad de Guadalajara, planteó la necesidad de la creación de una Escuela de Medicina Veterinaria y Zootecnia, que viniera a apoyar las necesidades del sector agropecuario, ya que en aquel tiempo del Estado de Jalisco contaba con solo veinte Médicos Veterinarios en total: (3).

Viéndose como una necesidad prioritaria, el Consejo General Universitario, aprobó la propuesta del Ejecutivo del Estado el día 23 de Junio de 1964.

Planteándose varios objetivos para la fundación de la Escuela, entre los cuales destaca, el formar profesionistas de la Medicina Veterinaria y Zootecnia que apoyarian las actividades agropecuarias del Estado y de la Nación, y de esta manera incrementar la producción de alimentos para la población Jalisciense, otro rubro a apoyar fue el de la salud pública, donde el médico veterinario cumple un papel importante en esta área, al detectar las enfermedades zoonóticas transmitidas al hombre, y de esta manera contribuir en la salud de la comunidad. (3)

Para la cristalización de estos objetivos la dependencia universitaria inició sus actividades académicas el día 16 de Octubre de 1964, adquiriendo las características de Escuela, ya que no tenía al iniciar su funcionamiento una organización completa, careciendo por ello de medios para manejarse como facultad. (3,14)

Por motivos a imprevistos la construcción de la Escuela no estuvo terminada, motivo por el cual inició sus actividades en las instalaciones de la Facultad de Medicina, en el Anfiteatro de dicha Escuela, que se ubica en la calle Hospital No. 320. (3)

Es hasta el 17 de Febrero de 1965, cuando se inaugura oficialmente las instalaciones de la Facultad, por el Gobernador Interino del Estado, el Lic. J. Jesús Limón Muñoz. Contando la Escuela con instalaciones propias. (3)

El primer director de la Facultad fue el C.M.V.Z. Ramón Fernández de Cevallos.

En el mes de Octubre de 1974 cuando el plantel cambia de denominación, de Escuela a Facultad de Medicina Veterinaria y Zootecnia.

Para el ingreso a la carrera de Medicina Veterinaria y Zootecnia, es solicitado como requisito para los aspirantes, haber cursado el bachillerato.

Teniendo la carrera una duración de cinco años.

El egresado presentó durante 20 años un campo de desarrollo y perfil ocupacional de acuerdo al primer plan de estudios de la Facultad de Medicina Veterinaria y Zootecnia, siendo:

a) Área académica de ubicación, ciencias médico biológicas.

b) Áreas de incidencia probables

Salud.

Administración.

c) Probables sitios de trabajo:

Sector Público Federal.

Sector Público Estatal.

Sector Privado.

d) Funciones a desarrollar.

Asesoría.

Promoción.

Construcción.

Enseñanza.

Consultoría.

Producción.

Asistencia.

Elaboración de programas. (30)

Los objetivos generales que se establecieron para los egresados de la carrera, fueron los siguientes:

- Transformará la realidad del sector agropecuario y de salud.
- Incorporación a la producción de alimentos de origen animal.
- Participar activamente en los problemas de salud pública, buscando preservar la salud de los animales. (30)

El primer plan de estudios tuvo una vigencia de 23 años y contemplaba durante sus cinco años, materias anuales, semestrales y trimestrales. (31)

El plan de estudios se caracterizó por los siguiente:

- a) Propició una educación tradicional, meramente informativa.
- b) Provocó la desvinculación del alumno con la realidad en el ámbito profesional.(3).

Por lo anterior expuesto, hay que considerar que la sociedad no se mantiene estática, sino todo lo contrario, existe una continua transformación de la realidad, un proceso de desarrollo y modernización del ámbito Nacional, y por lo tanto impacta al quehacer Universitario.

Considerando los cambios, transformaciones sociales, la comunidad de profesores de la Facultad, durante la gestión del M.V.Z. Leopoldo Basulto Ruiz, estuvieron conscientes de demandar y proponer modificaciones en la vida académica en la dependencia, para no quedar al margen de los cambios. Estas demandas se cristalizan con la reestructuración del Plan de Estudios de la Facultad, con el objetivo de seguir cumpliendo con su compromiso, en la formación de médicos veterinarios y Zootecnistas que el contexto social demanda.

Para la reestructuración del nuevo plan de estudios se requirió de información de los sujetos involucrados en el quehacer profesional.

Para recabar la información se aplicaron encuestas, a especialistas de la medicina veterinaria, que trabajan en asociaciones de productores pecuarios, laboratorios farmacéuticos, industrias alimenticias, organismos públicos y privados relacionados con el sector agropecuario.

A las conclusiones que se obtuvieron con la información recabada, fueron las siguientes:

- 1.- Una mayor identificación de los aspirantes con las actividades profesionales del médico veterinario y zootecnista.
- 2.- Observar una mayor disciplina en la ejecución del modelo curricular.
- 3.- Ejercer una más amplia orientación para que el futuro profesionista se desarrolle con Ética Profesional.

- 4.- Ampliar los conocimientos de Administración Pecuaria y en especial en Mercadotecnia, con el fin de conocer sistemas de mercados.
- 5.- Ampliar y actualizar el desarrollo de la Zootecnia.
- 6.- Incluir en el modelo curricular materias como: Computación, Apicultura, Meleagricultura, Cotomicultura, Cunicultura, Método Científico, Sociología Rural, Piscicultura y Anacultura.
- 7.- Lograr una más amplia vinculación con el campo mediante mayores oportunidades del estudiante de realizar actividades prácticas. (3)

A partir de las necesidades antes señaladas, se sentaron las bases para la reestructuración del plan de estudios. Y es durante el mes de Mayo de 1986, cuando se establecen interrelaciones con Universidades y otras Instituciones Educativas tanto Nacionales como Internacionales para la obtención de asesoría del diseño curricular.

Quienes participan en la modificación del Plan de Estudios, son profesores, ex-directores e investigadores de la Facultad. Realizándose una labor de varios meses (Mayo 1986 a Junio de 1987).

Se logro un fructifero trabajo, teniendo como producto un Nuevo Plan de Estudios para la Facultad de Medicina Veterinaria y Zootecnia de la Universidad de Guadalajara, con el fin de satisfacer las necesidades sociales y del sector agropocuario y en el beneficio del desarrollo científico tecnológico del País.

El Nuevo Plan de Estudios, comenzó a operar en el mes de Septiembre del año de 1988, con ciclos semestrales.

De acuerdo a este Nuevo Plan el perfil del egresado en M.V.Z. debe ser el siguiente:

Al termino de la carrera el egresado será capaz de conocer los procesos zootécnicos y aplicar los sistemas de producción para mejorar el aprovechamiento tecnológico, industrial y alimentario de los recursos naturales de origen animal.

Estará además capacitado para proporcionar, analizar y revisar parámetros tecnológicos, para la construcción de instalaciones pecuarias: podrá establecer los criterios necesarios para decidir sobre la localización geográfica de las especies y razas de las poblaciones animales domésticas que permitan por una parte su desarrollo normal a través de una mejor adaptación al medio, y por otra, la consideración del impacto ecológico, promoviendo siempre la preservación de los recursos naturales.

Podrá diseñar y ejecutar planes y programas de prevención, control y erradicación de las enfermedades infecto - contagiosas y parasitarias en las distintas especies animales. Desarrollará la capacidad de inspeccionar y controlar sanitariamente los procesos a que son sometidos los productos de origen animal mediante la identificación y análisis de los puntos críticos, higiénicos o tecnológicos que determinan la calidad del producto final. (14).

Considerando los antecedentes mencionados en el desarrollo de la carrera de Medicina Veterinaria y Zootecnia y ubicándose en el contexto actual de la Universidad de Guadalajara, y que esta última inició un proceso de Reforma Universitaria a partir de año 1989, consolidándose en la actualidad con la Red Universitaria en Jalisco para dar respuesta a las demandas de los Sectores Sociales y Productivos.

Como consecuencia de este proceso, la Facultad de Medicina Veterinaria y Zootecnia, se incorporó al Centro Universitario de Ciencias Biológicas y Agropecuarias transformando su estructura Académico - Administrativa, conformándose la División de Ciencias Veterinarias con sus tres Departamentos:

- 1.- Departamento de Producción Animal.
- 2.- Departamento de Salud Pública.
- 3.- Departamento de Medicina Veterinaria. (34)

El alumno de la carrera de Medicina Veterinaria, además de transitar en los departamentos antes señalados, podrá realizar cursos que satisfagan sus expectativas de preparación profesional en otros Departamentos del CUCBA.

Estos cambios han incidido en la vida Académica, modificando los Planes de Estudios de las diversas carreras, y Programas Académicos del CUCBA.

La carrera de M.V.Z. no ha quedado al margen de este proceso, por lo que ha incidido en la modificación de los diversos programas académicos, y como consecuencia replantea el Perfil Profesional del Futuro M.V.Z. acorde con las necesidades de los Sectores Sociales y Productivos.

Para estas modificaciones se requiere de un diagnóstico relacionado con las expectativas de inserción profesional, así como los requerimientos de actualización profesional del egresado. Ello hace necesario ejecutar Estudios de Seguimiento de Egresados, siendo este un valioso instrumento que permitirá obtener información para la toma de decisiones relacionada a posibles modificaciones Curriculares y demás Programas Académicos (por ejemplo: Programas de Educación Continúa). (32,33,34).

## PLANTEAMIENTO DEL PROBLEMA

La Universidad es un espacio donde se discuten las ideas y, se realizan las tareas académicas, quehaceres que están estrechamente vinculados a los procesos de transformación social.

El proceso de vinculación Universidad y Sociedad se da a través del curriculum, acción que es cristalizada en la formación profesional de los sujetos y su inserción en la compleja dinámica social.

En este sentido el curriculum cumple una función orientadora en términos filosóficos, ideológicos, políticos, educativos, normativos, etc. Estos factores le dan sustento al quehacer Universitario, que se reflejará en las prioridades y modos de acción en el contexto social.

La validez y congruencia de un curriculum se da en la medida en que los actores articulen los contenidos teóricos a una realidad concreta (práctica), y en el cumplimiento de las metas del perfil profesional que se espera del egresado y su inserción en el contexto socioeconómico. (13)

Lo antes señalada evidencia la necesidad de información sistemática y pertinente sobre el quehacer, inserción, requerimientos de actualización y movilidad social del M.V.Z.

Al carecer de este tipo de información, ello se reflejará en un decremento al desarrollo de los programas académicos, así como las adecuaciones curriculares posibles que respondan a los sectores sociales y productivos, considerando también la compleja dinámica social.

Por lo que se hace necesario un proyecto de Seguimiento de Egresados, cuya finalidad es rescatar datos de interés para la toma de decisiones por las Autoridades y Órganos Colegiados en las Instituciones de Educación Superior.

Y se hace patente la elaboración de este tipo de estudios continuamente, en las diversas Zonas, Regiones o Municipios del Estado de Jalisco en los espacios donde tenga movilidad e incidencia los egresados de la carrera de Medicina Veterinaria y Zootecnia.

## JUSTIFICACIÓN

El presente trabajo tiene la finalidad de realizar un Estudio Exploratorio en los municipios de Tecolotlán, Unión de Tula, Atemajac de Brizuela, Ejutla, Cocula, San Martín Hidalgo, Juchitlán, Chiquilistlán, Ayutla, Cautla, Autlán de Navarro, Tenamaxtlán y Atengo, (al conjunto de los municipios sujetos al estudio se opto por denominarlo Zona Sur Costa de Jalisco) sobre las expectativas de inserción, actualización y desarrollo profesional del Medico Veterinario y Zootecnista.

Cuya finalidad es ser un instrumento que permita obtener datos que apoyen, en la toma de decisiones hacia los Programas Académicos y posibles reestructuraciones curriculares.



## OBJETIVOS

### OBJETIVOS GENERALES:

Generar información que permita conocer las expectativas y requerimientos de inserción así como de actualización profesional de los egresados de la carrera de M.V.Z. en los municipios de Tecolotlán, Unión de Tula, Atemajac de Brizuela, Ejutla, Cocula, San Martín Hidalgo, Juchitlán, Chiquilistlán, Ayutla, Cuautla, Autlán de Navarro, Tenamaxtlán y Atengo.

### OBJETIVOS PARTICULARES:

- 1.- Realizar un estudio exploratorio que permita conocer el grado de inserción profesional de M.V.Z., en los municipios de Tecolotlán, Unión de Tula, Atemajac de Brizuela, Ejutla, Cocula, San Martín Hidalgo, Juchitlán, Chiquilistlán, Ayutla, Cuautla, Autlán de Navarro, Tenamaxtlán y Atengo.
- 2.- Detectar a través de dicho estudio las categorías de actualización profesional, que requiere en el presente el M.V.Z., para mejorar y complementar su ejercicio profesional.
- 3.- Obtener un diagnóstico general sobre el nivel de desocupación, subempleo u ocupaciones alternativas, que predomina en los egresados de Medicina Veterinaria y Zootecnia en el área geográfica analizada.
- 4.- Rescatar la información relacionada con el perfil y práctica profesional del M.V.Z., que sirva de base a las adecuaciones curriculares pertinentes y programas académicos.

## METODOLOGÍA

El plan de trabajo que se desarrollo en el presente estudio, se ubica dentro del área de la investigación social, por lo que la metodología y técnicas que se emplearon son las propias de este sector del conocimiento.

Comprendió dos etapas diferentes: una fase teórica que abarco los contenidos requeridos para el Marco de Referencia y sobre el estado de la situación problemática, también se recurrió a las técnicas de recopilación de información documental y de campo, así como de estrategias para el manejo de los datos a obtener.

En la primera fase se recurrió a técnicas de investigación documental, la cual considerará tanto bibliográficas, como hemerográficas.

En la segunda fase se realizó el trabajo de campo, la cual se orienta dentro del seguimiento de egresados, considerando los siguientes conceptos para el análisis:

- 1.- Inserción Profesional
- 2.- Actualización Profesional
- 3.- Mercado Ocupacional.
- 4.- Demanda Profesional.
- 5.- Oferta Profesional.
- 6.- Perfil Profesional.
- 7.- Práctica Profesional.
- 8.- Expectativas de Actualización.



Se aplicó un cuestionario (ver anexo), que contempla los conceptos señalados, completamente al azar a egresados de la carrera de Medicina Veterinaria y Zootecnia, radicados en los municipios de Tecolotlán, Unión de Tula, Atemajac de Brizuela, Ejutla, Cocula, San Martín Hidalgo, Juchitlán, Chiquilistlán, Ayutla, Cuautla, Atlán de Navarro, Tenamaxtlán y Atengo, sin tomar en cuenta la generación, plan de estudios, o Universidad de la que egresaron.

Tomando en cuenta de que se trata de una investigación exploratoria, y al no contar con datos precisos acerca del número de Médicos Veterinarios y Zootecnistas que radican en los municipios de Tecolotlán, Unión de Tula, Atemajac de Brizuela, Ejutla, Cocula, San Martín Hidalgo, Juchitlán, Chiquilistlán, Ayutla, Cuautla, Atlán de Navarro, Tenamaxtlán y Atengo se pudo aplicar 73 cuestionarios en:

Asociaciones de Productores.

Laboratorios Farmacéuticos.

Industria Alimentaria.

Organismos Públicos y Privados relacionados con el sector veterinario.

Quando se concluyo el trabajo de campo, se procedió a ordenar los datos, tomando como referencia los conceptos indicados, en base a los fue posible estructurar categorías de análisis, y las correlaciones existentes entre éstas.

---

NOTA: Considerando que el estudio es de carácter exploratorio, no se apegó a criterios estadísticos formales, pero aporta elementos diagnósticos, para posteriores estudios, con una mayor estructura metodológica y estadística de fundamentación más profunda, en relación al complejo universo de estudio.

## CATEGORÍAS DE ANÁLISIS

1. **Actualización Profesional:** proceso en el cual el profesional Universitario, incorpora nuevos conocimientos científico-tecnológicos en beneficio del desarrollo de su práctica profesional y del contexto social donde la ejercita.
2. **Demanda Profesional:** Se entiende por demanda profesional del M.V.Z., a las demandas de trabajo de la profesión como resultado del nivel de actividad económica y de factores tecnológicos; es decir, la cantidad de médicos veterinarios y Zootecnistas, que demandan las diversas áreas productivas del sector agropecuario (incluyendo las áreas de servicio).
3. **Expectativas de actualización profesional:** es el interés del M.V.Z., de actualizarse a partir de las carencias que detecta en su ejercicio profesional y que espera cubrir por medio de su participación en eventos académicos. Permitiéndole a su vez escalar mejores posiciones de trabajo (movilidad profesional).
4. **Inserción profesional:** Es la incorporación del Médico Veterinario en el mercado de trabajo dentro de su ejercicio profesional.
5. **Oferta Profesional:** Se define la oferta del profesional del M.V.Z., al ofrecimiento de sus servicios profesionales, que están determinados por los factores demográficos y por el grado de participación de la población de Médicos Veterinarios y Zootecnistas en el mercado de trabajo del sector agropecuario.
6. **Mercado Profesional:** Se interpreta como la relación existente entre la demanda y la oferta de empleo de los servicios de los profesionales de la medicina veterinaria y Zootecnia, en los sectores productivos y de servicio. Expresado en otros términos, la disposición que tienen los empleadores de ocupar los servicios de los M.V.Z. en relación al desarrollo y crecimiento socioeconómico.
7. **Migración Profesional:** Se entiende por el desplazamiento de la población de médicos veterinarios y Zootecnistas, de su residencia hacia sus centros de trabajo ubicados en otras localidades. Por lo que el médico veterinario y zootecnista para desarrollar su actividad se desplaza a las diversas zonas, llámese urbanas, urbana marginada, rural concentrada o rural dispersa.

8. **Movilidad del trabajo profesional:** Es el cambio de posiciones o ascensos que pueda tener la población de médicos veterinarios y Zootecnistas en los espacios laborales para el ejercicio de su profesión (por ejemplo la aspiración de M.V.Z., a ocupar puestos ejecutivos- gerente, director, etc.).
  
9. **Perfil Profesional:** Son las habilidades y conocimientos que debe tener el egresado de la medicina veterinaria y Zootecnia, para desarrollarse en el mercado de trabajo, respondiendo así a las necesidades de los sectores sociales y productivos (dependiendo del contexto social donde se desarrolle).
  
10. **Practica Profesional:** Se entiende la especificación de las actividades propias de la carrera de Medicina Veterinaria y Zootecnia, o la conjugación de las tareas de un solo campo de acción, considerando los requerimientos sociales.

## RESULTADOS

Marco de Referencia de la Zona Estudiada.

A la zona que se le denominó Costa Sur\* con efecto de llevar a cabo el estudio de seguimiento de egresados de la carrera de Medicina Veterinaria y Zootecnia, fueron seleccionados trece municipios que a continuación se señalan:

- 1) Atemajac de Brizuela
- 2) Atengo
- 3) Atlán de Navarro
- 4) Ayutla
- 5) Cocula
- 6) Cuautla
- 7) Chiquilistlán
- 8) Ejecutla
- 9) Juchitlán
- 10) San Martín de Hidalgo
- 11) Tecolotán
- 12) Tenamaxtlán
- 13) Unión de Tula

La mayoría de los municipios electos para el estudio presentan un desarrollo socioeconómico medio, a excepción de Atlán de Navarro que tiene un nivel alto de desarrollo y en el caso particular de Atemajac de Brizuela que tiene un nivel muy bajo de desarrollo socioeconómico. \*\*

\* Aunque se sigue denominarse Zona Atlán.

\*\* Arroyo A. J. y R. García P. "El Desarrollo Regional de Jalisco 1970 -1990", en Carta Económica Regional, Año 5, No. 30 (Mayo -Junio 1993) pp. 3 - 12.

Otras de las características de los municipios, es que en su mayoría, de las fuentes de empleo son las actividades agropecuarias, presentándose a su vez altas tasas de desempleo en la Población Económicamente Activa (PEA) y paralelamente a este fenómeno se presenta el flujo migratorio (migración y emigración) de estos municipios hacia otras localidades del País, así como hacia Estados Unidos. \*\*\*

Por lo que se hace evidente que algunos municipios pasan a ser perdedores en relación a otras Zonas con alto desarrollo socioeconómico.

Ante esta situación no se aplicaron cuestionarios en cuatro Municipios (Atengo, Cautla, Chiquilistlan y Ejcutla) por no encontrar M.V.Z. que residieran en estas cabeceras municipales. Por lo que los municipios antes señalados no figuran a lo largo de los resultados de la investigación.

---

\*\*\* Castillo Girón Víctor Manuel, Solo Dios y el Norte: Migraciones a Estados Unidos y desarrollo en una región de Jalisco. Ej. U. de G. (Colección fin de milenio) Guad. Jal. 1995.

### Resultados de la encuesta Seguimiento de Egresados.

En la Zona sujeta a estudio se aplicaron 73 cuestionarios a Médicos Veterinarios y Zootecnistas, de los cuales se ordenaron los datos para obtener los siguientes resultados:

De los Médicos Veterinarios y Zootecnistas el 97.3% (71 MVZ) fueron hombres y el 2.7% (2 M.V.Z.) mujeres. (Gráfica 1).

Sobre el lugar de origen de los Egresados, el 80.8% (59 M.V.Z.) son originarios del Estado de Jalisco, el 9.6% (7 M.V.Z.) son de otros Estados, un 1.4% (1 M.V.Z.) es extranjero y un 8.2% (6 M.V.Z.) no contestaron. (Gráfica 2).

El grupo de edad de los M.V.Z., se determinó realizar clases: de 23 - 30 años, 31 - 40 años, 41 a 50 años, 51 a 60 años y 61 a más años en adelante, ubicándose los datos, y la distribución porcentual como sigue: en la primera clase se encontró con un 17.8% (es decir 13 M.V.Z.); en la segunda clase se localizó un 45.2% (33 M.V.Z.); en una tercera, el 21.9% (16 M.V.Z.); en la cuarta clase se obtuvo un 1.4% (1 M.V.Z.) y un 13.7% (10 M.V.Z.) no contestaron (Gráfica 3).

Acerca de la nacionalidad de los mismos, se tiene que un 97.3% son mexicanos y un 2.7% no contesto (Gráfica 4).

En lo relativo al estado civil, el 9.6% (7 M.V.Z.) contestó ser solteros; el 86.3% (63) señaló ser casados, y el 4.1% (3 M.V.Z.) no contesto. (Gráfica 5).

Sobre la Universidad de egreso, se ubico que el 61.6% (45 M.V.Z.), son egresados de la Ex-Facultad de Medicina Veterinaria y Zootecnia (U de G); un 26% (19 M.V.Z.) de la Ex-Facultad de Medicina Veterinaria y Zootecnia de Cd. Guzman (U de G), el 6.9% (5 M.V.Z.) de la UNAM; y un 5.5% otras Universidades. (Univ. Autón. Nayarit, Univ. Autón. Tamaulipas, Univ. Autón. de Sinaloa). (Gráfica 6).



En cuanto el lugar de residencia de los M.V.Z., el 4.1% (3 M.V.Z.) residen en el municipio de Atemajac de Brizuela; el 49.3% (36 M.V.Z.) en Atlán de Navarro; un 9.6% (7 M.V.Z.) en Ayutla; otro 6.85% (5 M.V.Z.) en Cocula, un 2.7% (2 M.V.Z.) Juchitlán; el 9.6% (7 M.V.Z.) San Martín Hidalgo; un 6.85% (5 M.V.Z.) Tecolotán; otro 4.1% (3 M.V.Z.) Tenamaxtlán, y un 6.85% (5 M.V.Z.) viven en el municipio de Unión de Tula.

El tiempo que requirieron los egresados para terminar sus estudios se tiene que el 1.4% realizó la carrera en menos de 5 años (UAS), el 87.7% ocupó 5 años; un 5.4% la hizo en 6 años, el 1.4% la realizó en 7 años, y un 4.1% no contestó.

Para determinar la generación de egreso de los M.V.Z. únicamente se contempló a los egresados de la Ex-Facultad de Medicina Veterinaria y Zootecnia de la U. de G. Considerando para ello clases de generaciones con intervalos de 5; por lo que se obtuvieron los siguientes porcentajes;

clase generacional 1 a la 5 un 2.2% (1 M.V.Z.)  
 clase generacional 6 a la 10 un 26.7% (12 M.V.Z.)  
 clase generacional 11 a la 15 un 31.1% (14 M.V.Z.)  
 clase generacional 16 a la 20 un 13.3% (6 M.V.Z.)  
 clase generacional 21 a la 25 un 8.9% (4 M.V.Z.)  
 clase generacional 26 a la 30 un 8.9% (4 M.V.Z.)  
 clase generacional 31 a la 35 un 0%  
 clase generacional 36 a la 40 un 6.7% (3 M.V.Z.)  
 clase generacional 41 ————un 2.2% (1 M.V.Z.)

En cuanto al porcentaje de Titulación de los 73 M.V.Z. encuestados se obtuvo que el 41.1% si están titulados; el 56.2% no están titulados, y el 2.7% no contestaron.

Acerca del cuestionamiento si trabaja ejerciendo la profesión, el 75.3% contestó que si trabaja ejerciendo su carrera, un 20.5% dijo no ejercer la profesión y un 4.1% no contestó.

Considerando la carga horaria de trabajo, el 30.3% señalo trabajar de tiempo completo, contra un 30.3% de los M.V.Z. que trabajan de tiempo parcial; otro 13.1% indico trabajar en actividades alternativas como seria la agricultura, docencia, compra venta de ganado, entre otras, y un 26.3% no contestaron.

En cuanto a la interrogante, que si el ejercicio de la profesión les permite obtener recursos económicos para satisfacer y cubrir las necesidades, el 39.7% contesto si obtener los recursos económicos suficientes para satisfacer sus necesidades, contra un 48% dijo no obtener satisfactoriamente los recursos económicos, y un 12.3% no contesto.

En relación a la pregunta que trata sobre el nombre de la empresa u organismo donde laboran, solo el 53% de los M.V.Z. contestaron, donde el quehacer del M.V.Z. (práctica profesional) que predomina en la zona se tiene que es la asesoría (18 f\*); docencia (16f), venta de insumos (4f), farmacia veterinaria (4f), otros\*\* (4f), venta de medicina veterinaria (2f), producción de aves (2f), producción de cerdos (1f), Explotación de Ovinos (1f), y el caso del 47% de los M.V.Z. que no contestaron se pudo determinar o ubicar la practica profesional que ejercen.

El tipo de empresa en que trabajan los M.V.Z. encuestados el 40.5% señaló que son Instituciones Públicas, un 17.6% en Empresas Privadas, el 16.2% indico tener su propio negocio y un 25.7% no contesto.

La pregunta relacionada al tipo de giro de la empresa un 54.8% de los M.V.Z. contesto que es el servicio, el 11% indicó la transformación, un 2.7% señalo otros, y un 31.5% de los M.V.Z. no contestaron.

Considerando el cuestionamiento, si la empresa donde labora el M.V.Z. cuenta con el servicio de varios M.V.Z., el 43.8% de los egresados respondió que si; el 13.7% contestaron que no, y el 42.5% no contestaron.

---

\*f= Número de veces que señalaron los M.V.Z.

Relacionado a la pregunta ¿Cuál es el puesto más alto que puede aspirar en la institución o empresa donde trabaja el M.V.Z.?, el 7% contestó aspirar en posiciones de trabajo de mando intermedio; un 26% dijo aspirar a ser ejecutivo (como lo es ser director, gerente, subgerente), el 4% señaló que querían ser propietarios de la empresa y un 63% no contestaron.

En el caso de la zona donde el M.V.Z. desarrolla su trabajo, se obtuvo que el 27% trabaja en la zona urbana, el 4.5% en las zonas urbanas marginadas; un 24.7% en la zona rurales concentradas, otro 33.7% en zonas rurales dispersas y un 10.1% no contestó.\*

Por otra parte a los 73 M.V.Z. encuestados se les preguntó sobre las limitaciones que han encontrado para el desarrollo de su profesión. Es necesario considerar que el 16.4% de los encuestados no contestaron y el 83.6% si respondieron, y algunos de ellos seleccionaron varias opciones, distribuyéndose el porcentaje como sigue; el 33.3% señaló que las limitaciones para el desarrollo profesional es debido por la falta de la actualización de sus conocimientos; un 15.5% indica por la falta de practica en las ares de trabajo, otro 4.8% menciona que la deficiencia de su formación teórica; el 5.9% dice haber tenido dificultad de aplicar sus conocimientos a problemas concretos; un 11.9% manifestó haber tenido una deficiente preparación en la carrera, dentro del plano teórico - práctico; y un 28.6% señalan otros factores como son la crisis económica por la que atraviesa el País, la falta de liquidez en las actividades agropecuarias, la carencia de una política que beneficie el desarrollo del Sector Agropecuario.

La pregunta relacionada al hecho de si la empresa donde trabaja el M.V.Z. elabora programas de capacitación, los resultados de la encuesta se tiene que el 28.8% (21 M.V.Z.) no contestaron, y el 71.2% (52 M.V.Z.) si lo hicieron, y de este último dato se tiene que el 52% manifestaron que la empresa o institución donde trabajan si realiza Programas de Capacitación; y un 48% señaló que no. Y entre los cursos que con mayor frecuencia realizan las instituciones, son: Actualización docente, cursos de acreditación en sanidad animal, relaciones humanas y mercadotecnia.

---

\* Se tomaron encuesta la frecuencia de respuestas considerando que algunos M.V.Z. señalaron más de dos opciones, por lo que se sumaron las frecuencias de las selecciones y procediendo posteriormente a obtener frecuencias relativas de cada tipo de zona.

En relación a la necesidad de conocimientos que requiere el M.V.Z. para competir en el mercado de trabajo, los egresados de la carrera de Medicina Veterinaria se manifestaron; el 15.7% (17 M.V.Z.) no contestaron; el 84.3% (56 M.V.Z.) restante seleccionaron varias opciones, y la demanda quedo de la siguiente manera, un 34% demanda cursos de administración agropecuaria; un 16.5% comercio exterior; otro 28.6% nutrición animal y un 20.9% señalaron otros cursos de reproducción animal, inseminación artificial, especies alternativas, aspectos clínicos en pequeñas y grandes especies (respuestas más específicas en relación a tipo de cursos que demandan los M.V.Z., se pueden encontrar en las contestaciones de la pregunta 25 del cuestionario aplicado).

En cuanto a la disposición del M.V.Z. de continuar estudiando, el 89% contesto que si esta dispuesto a seguir preparándose, un 4.1% dijo no, y un 6.9% no contesto.

Sobre el tipo de cursos que piden los egresados para que la Universidad de Guadalajara los auspicie, los M.V.Z. manifestaron su interés en los siguientes cursos: Administración agropecuaria y mercadotecnia de productos agropecuarios (f 13)\* es el curso más solicitado, como segundo lugar sobresale el curso de nutrición animal (f 11); siguiendole reproducción animal (f 11); producción de bovinos (f 4), producción animal (f 4); mejoramiento genético del ganado (f 4); pequeñas especies (f 3); programas de titulación alternativos (f 2); producción porcina (f 2); clínica y cirugía general (f 2); producción de equinos (f 2); evaluación de proyectos agropecuarios (f 2); clinica de bovinos (f 2); farmacología (f 1); inspección de rastros (f 1); patología general (f 1); patología del rumen (f 1).

En relación al tiempo que tienen disponible los M.V.Z. para participar en los cursos, se tiene que un 27.4% (20 M.V.Z.) no contestaron, un 72.6% (53 M.V.Z.) seleccionaron las siguientes opciones, el 43.4% de los M.V.Z. que contestaron se inclinaron que los cursos se realicen los fines de semana; un 3.8% entre semana y un 52.8% que se realicen diariamente.

---

\* f representa a la frecuencia absoluta, es decir la preferencia manifestada sobre cada curso y la temática abordada.

La disposición de aportar una cuota de recuperación para el desarrollo de los cursos, se tiene que un 61.6% están dispuestos a contribuir con una cuota módica, y un 38.4% no contesto la pregunta.

Lo referente a los cursos en los que han asistido los M.V.Z. después de su egreso de la Ex-Facultad; se tiene que un 60.8% no contestaron y solo el 39.2% (29 M.V.Z.) sí lo hicieron y estas mismas personas eligieron varias opciones. Hubo una tendencia proporcional del 36.7% en señalar la asistencia a cursos de 10 a 20 hrs; otro 32.6% de elegir cursos de 21 a 40 hrs; un 12.2% en cursos de 41 a 100 hrs; el 4% cursos de 101 a 200 hrs; y un 14.3% a cursos de más de 200 hrs.

Y entre las instituciones que señalaron como organizadoras de los cursos se tiene que un 29% le corresponde a la Universidad de Guadalajara, el 9.7% a otras Universidades Públicas del País; un 41.9% a Instituciones Públicas como lo es la Banca Oficial, Secretaría de Agricultura, Ganadería y Desarrollo Rural, entre otras; y un 19.4% le corresponde a las Asociaciones y Colegios de M.V.Z. cabe aclarar que solo el 38.4% (28 M.V.Z.) de los encuestados fueron los que dieron esta información y el 61.6% (45 M.V.Z.) no contestaron.

En torno al número de Eventos Académicos a los que han asistido los egresados de la carrera de M.V.Z., y que permite comprobar los datos anteriores, se tiene que un 31.5% (23 M.V.Z.) sólo han asistido de 1 a 5 Eventos Académicos después de su egreso; el 6.8% (5 M.V.Z.), participó de 6 a 10 eventos; el 4.1% (3 M.V.Z.) de 11 a 15 eventos; un 2.7% (2 M.V.Z.), de 16 a 20 eventos; el 1.4% de 26 a 30 eventos; otro 1.4% ha participado en más de 30 eventos académicos, y un 52.1% (38 M.V.Z.), no señalaron ningún evento académico, por lo que se le considera posiblemente que su participación en este tipo de actividades han sido nula.

En el cuestionamiento sobre los nombres de las Instituciones Organizadoras de los Eventos Académicos, los egresados señalaron con mayor frecuencia las Dependencias Públicas (16 f); continuando con las Asociaciones y Colegio de M.V.Z. (15 f); Universidad de Guadalajara (12 f); otras Universidades (7 f); y las Empresas Privadas (5 f). Además el tipo de Eventos referidos se tiene, como primer lugar los cursos cortos; siguiendole los Congresos; Seminarios, Simposium, Convenciones y por ultimo los Foros. De lo 73 encuestados el 49.3% no contestaron a esta pregunta.

De los 73 M.V.Z. encuestados solo el 5.5% tiene estudios de Posgrado y el 1.4% lo está realizando. Las áreas de estudio de los posgrados son:

- a) Maestría en educación.
- b) Especialidad en Producción de bovinos.
- c) Diplomado educación telesecundaria.

Las instituciones que ofrecen estos posgrados, figuran: Universidad Nacional Autónoma de México, Universidad Autónoma de Nuevo León, ITA - SEP, Secretaría de Educación Pública, y ninguno de ellos está becado.

La duración de los Posgrados se tiene un tiempo de un año, a dos años.

Por último, la experiencia que se tuvo en la Zona para la aplicación de los cuestionarios de seguimiento de egresados, se hace evidente la falta de una cultura en relación a este tipo de estudios, donde se hace necesario que el profesional de la Medicina Veterinaria y Zootecnia tome conciencia para cooperar y contribuir proporcionando información sobre sus necesidades de actualización profesional que requiere.

# Sexo de los egresados de la carrera de M.V.Z. encuestados.

---

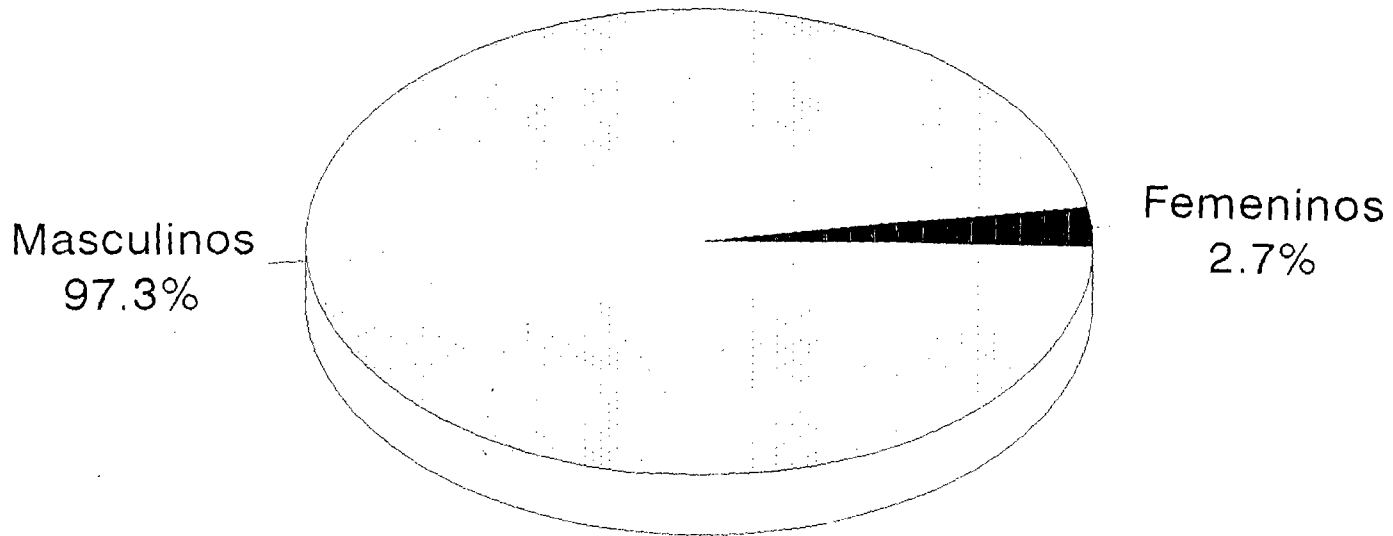

Gráfica 1

# Lugar de origen de los egresados de la carrera de M.V.Z. encuestados

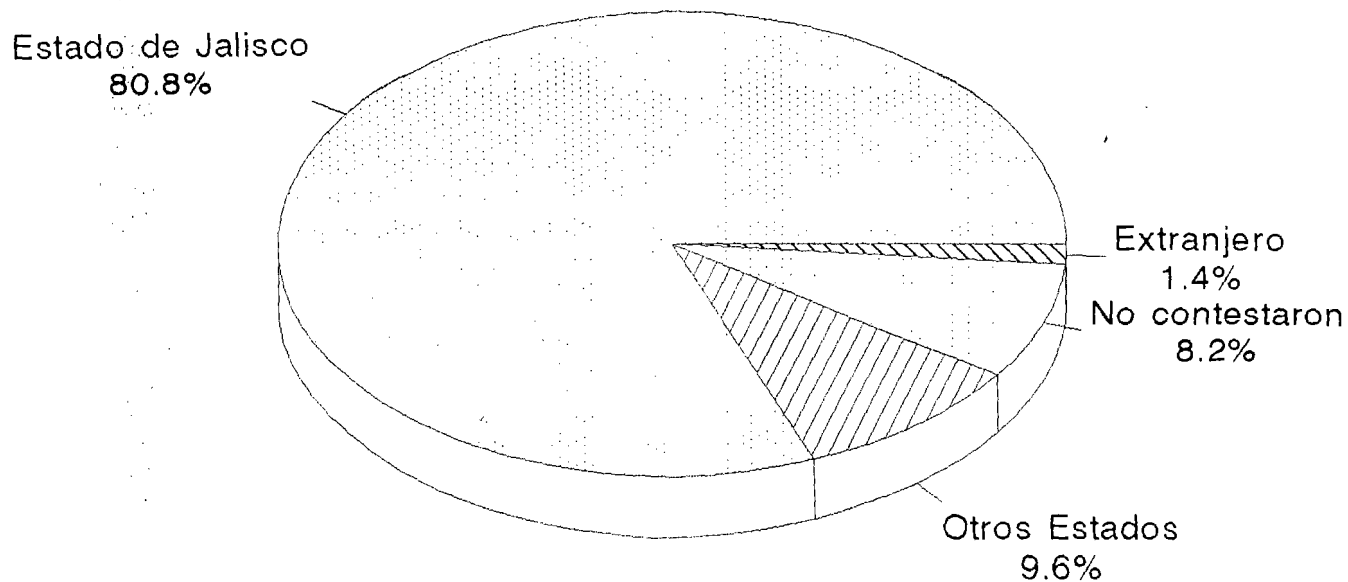

Gráfica 2



# Edad de los egresados de la carrera de M.V.Z. encuestados.

---

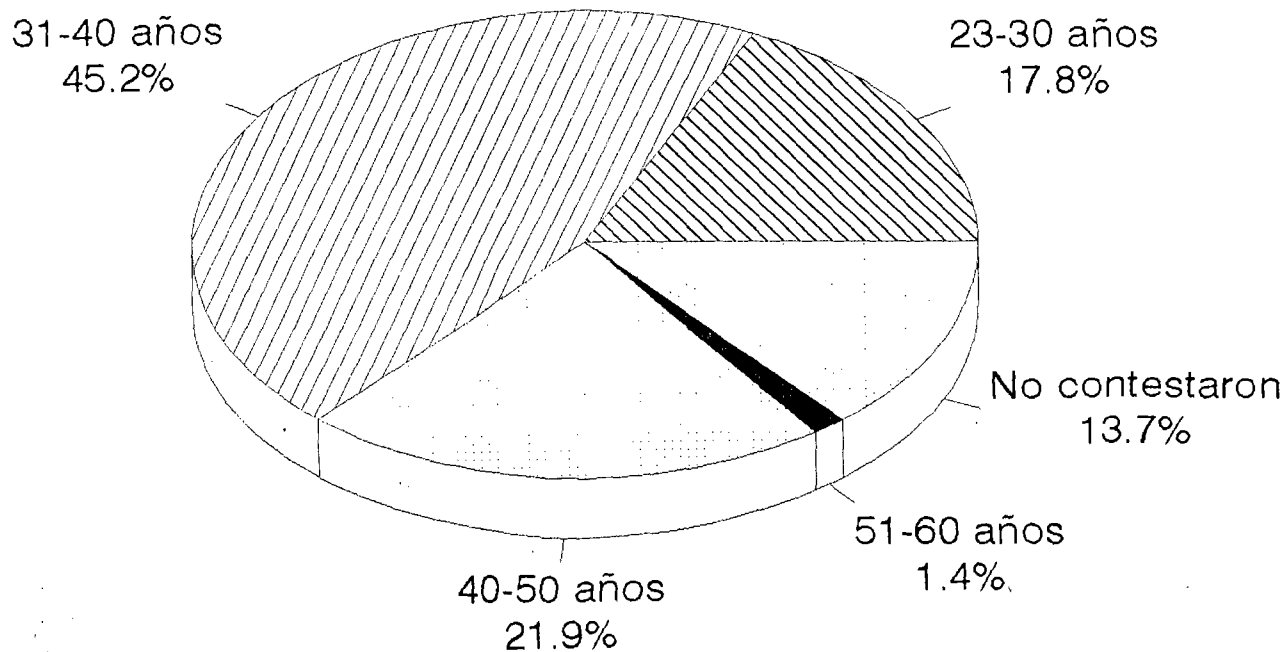

Gráfica 3

# Nacionalidad de los egresados de la carrera de M.V.Z. encuestados

---

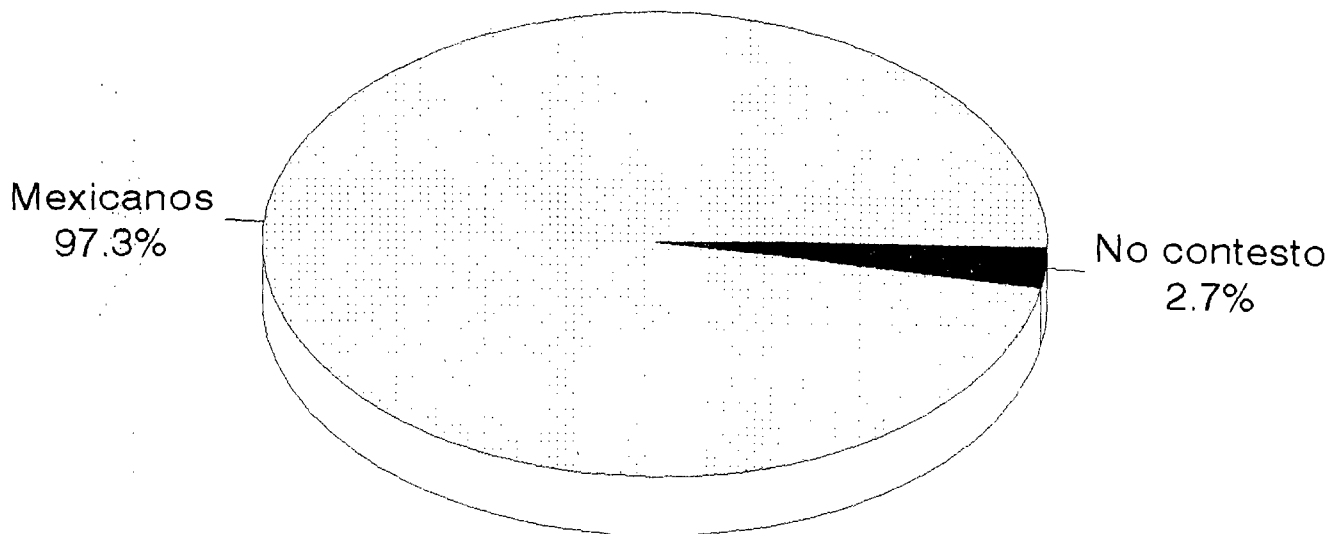

Gráfica 4

# Estado Civil de los egresados de la carrera de M.V.Z. encuestados

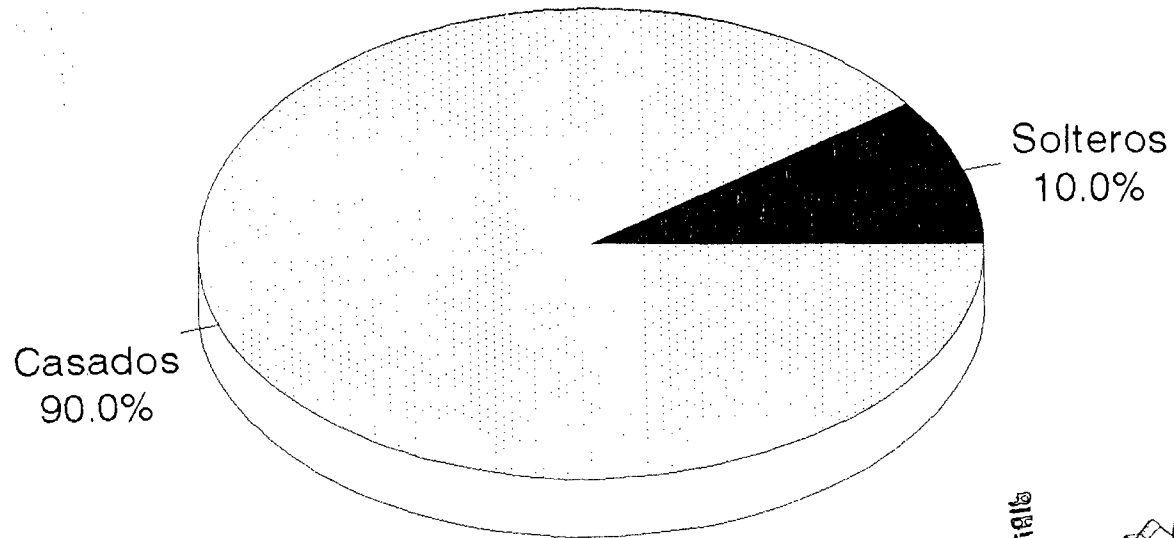

Gráfica 5

# Universidad de Egreso de los M.V.Z. encuestados.

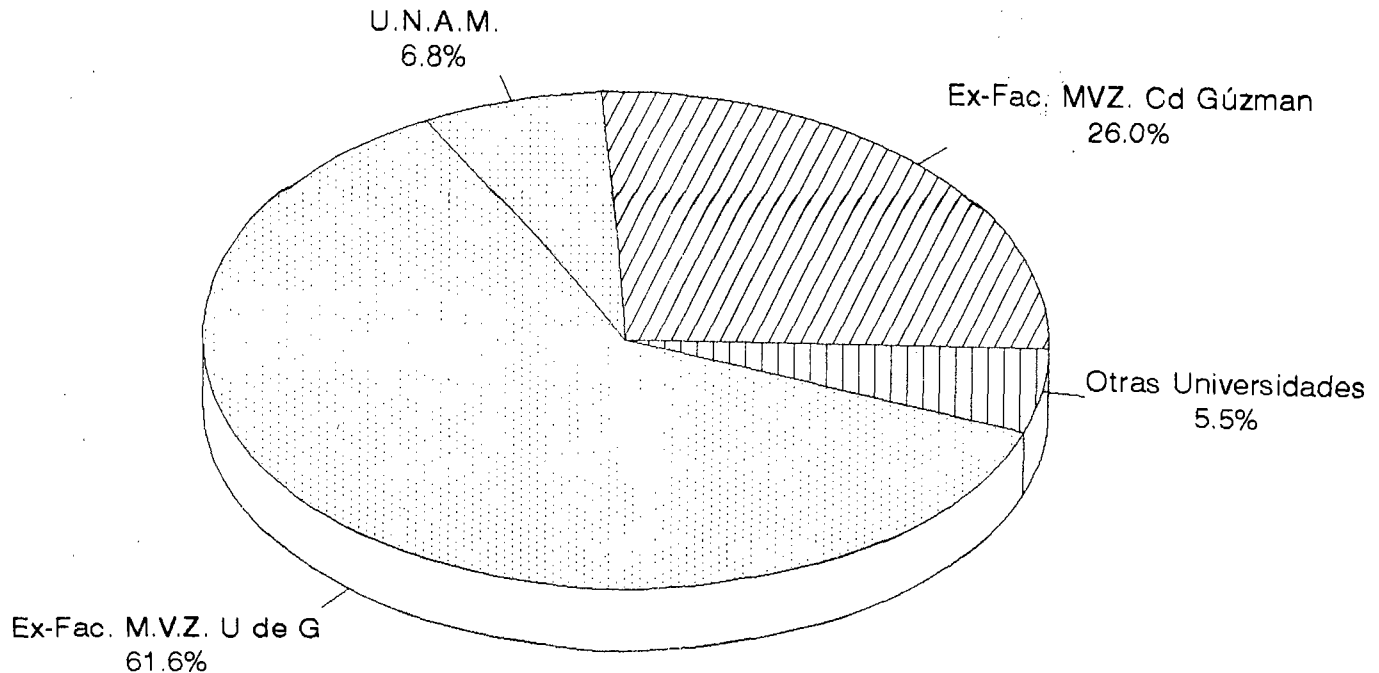

Gráfica 6

# Lugar de residencia de los egresados de la carrera de M.V.Z. encuestados

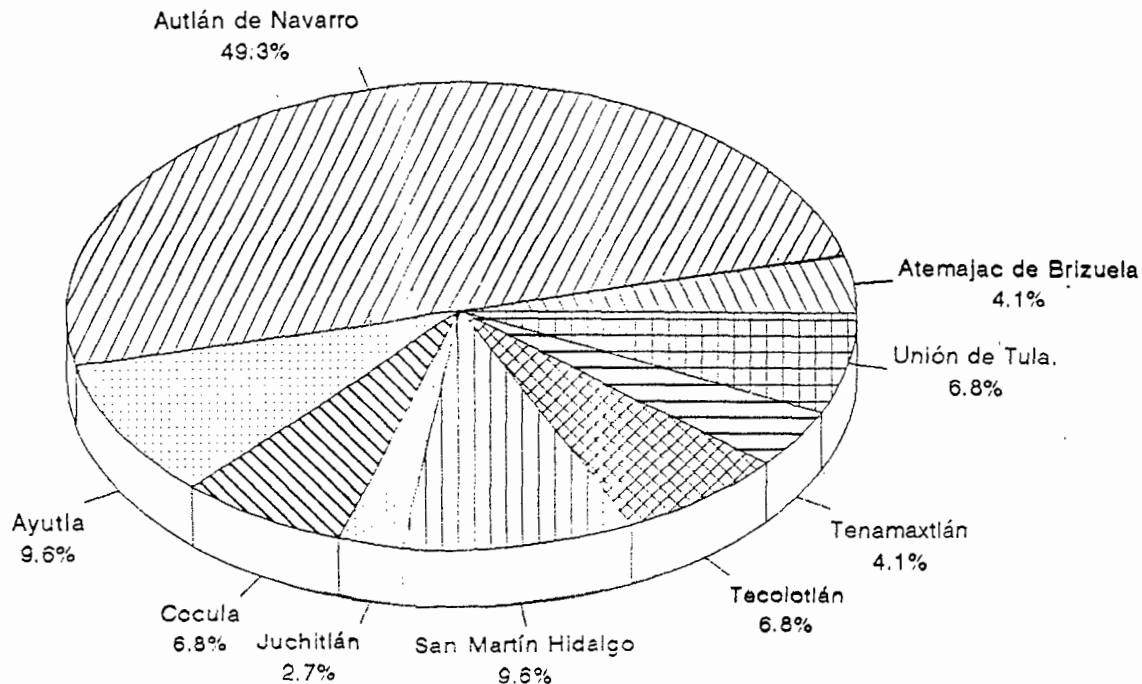

Gráfica 7

# Tiempo que requirieron los egresados de la carrera de M.V.Z. para terminar sus estudios.

---

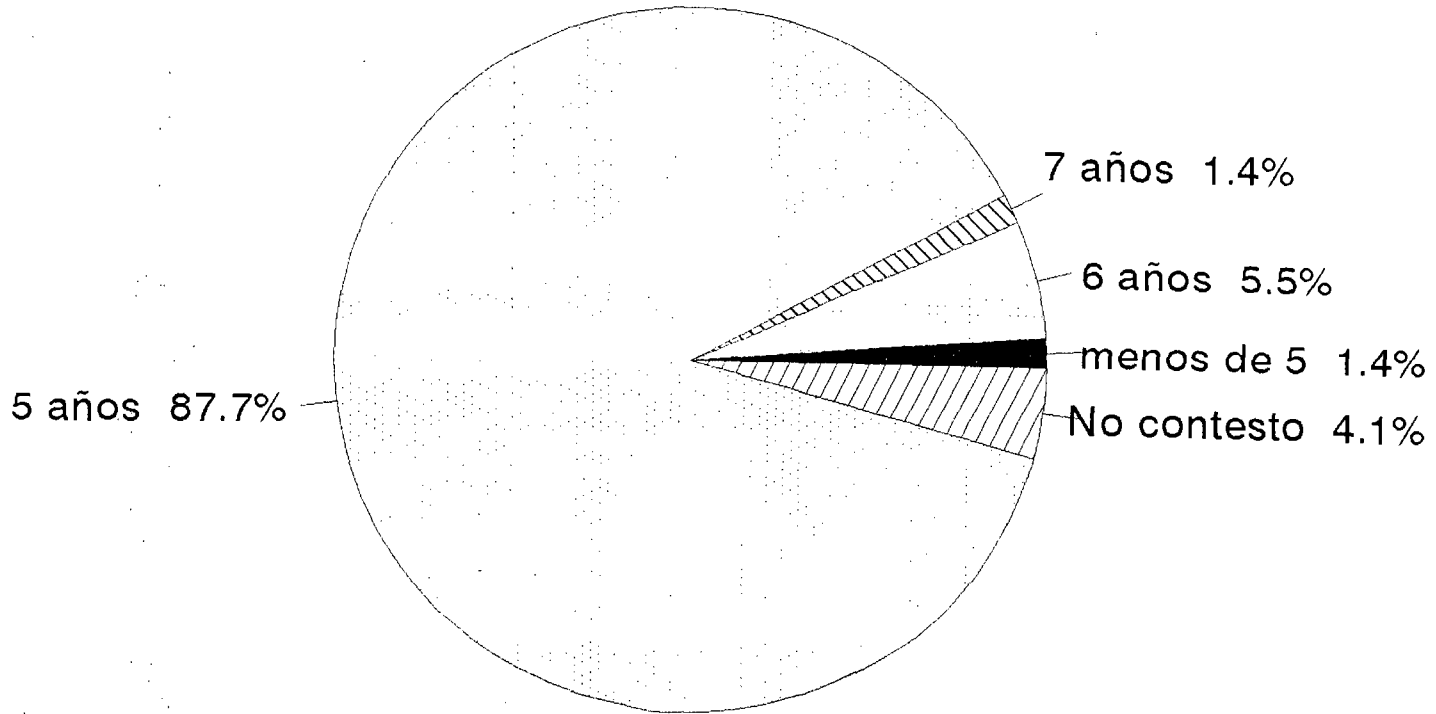

Gráfica 8

# Clase generacional de los M.V.Z. encuestados

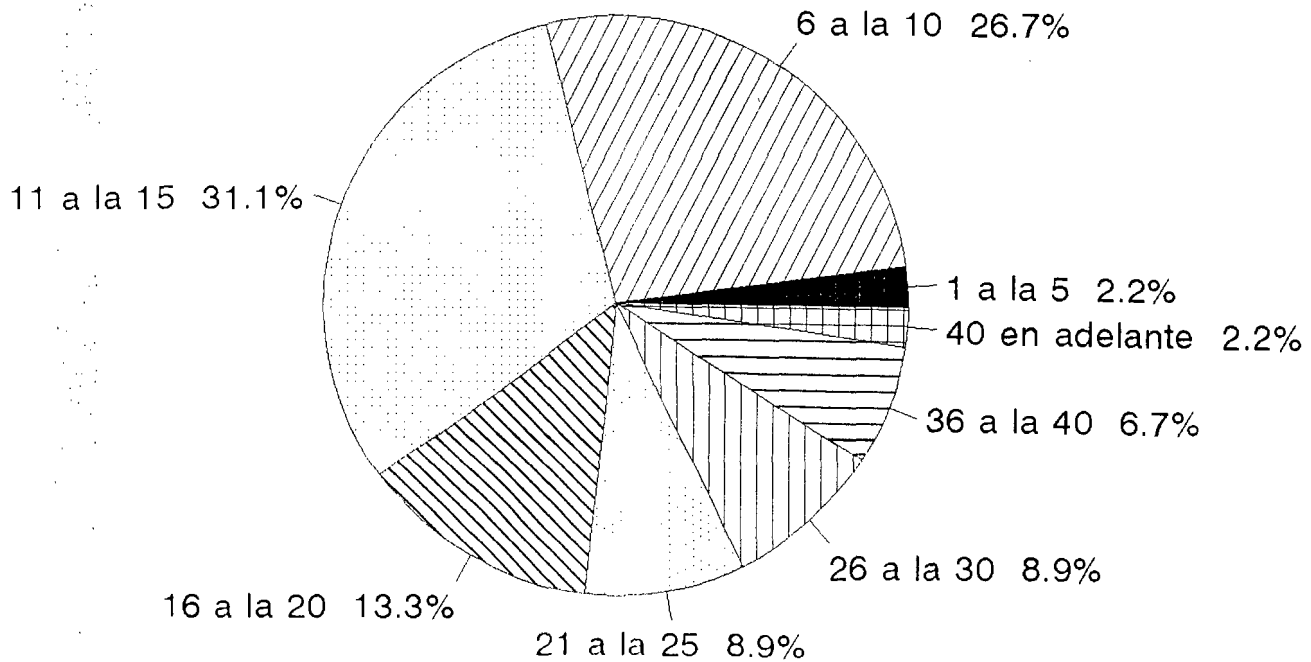

(Se consideraron sólo a los egresados de la Ex-Facultad de Medicina Veterinaria y Zootecnia de la U de G.)

Gráfica 9

## Indice de titulación de los M.V.Z. encuestados

---

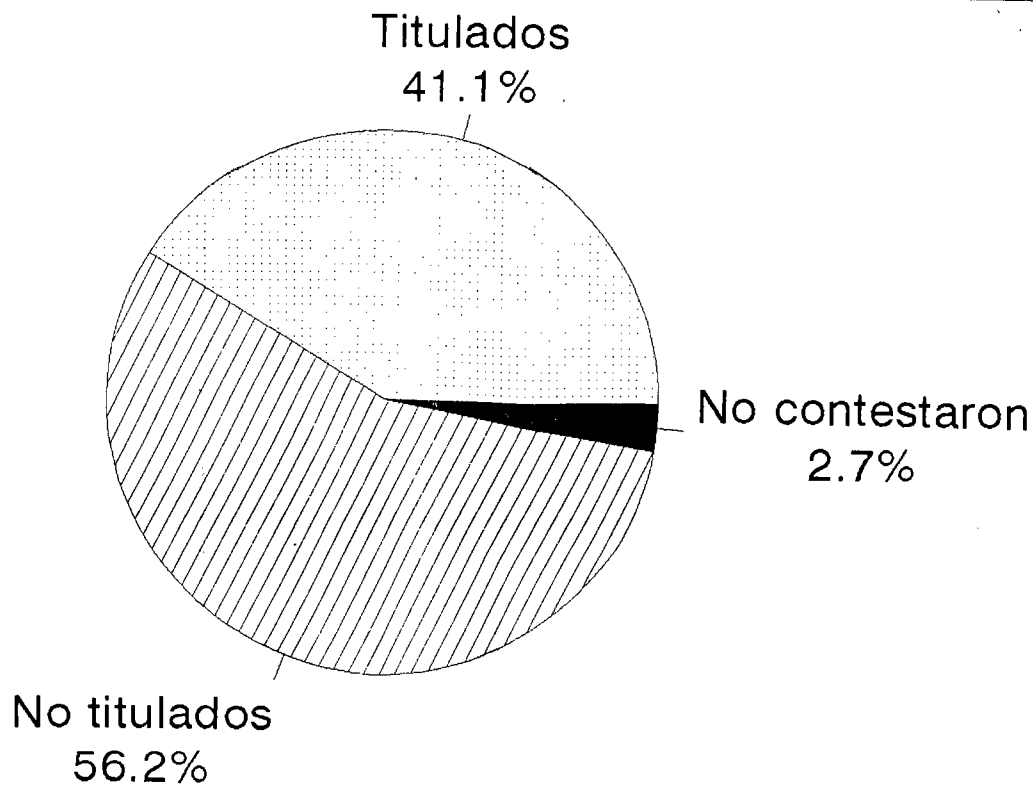

Gráfica 10



## Indice de M.V.Z. encuestados que ejercen la carrera

---

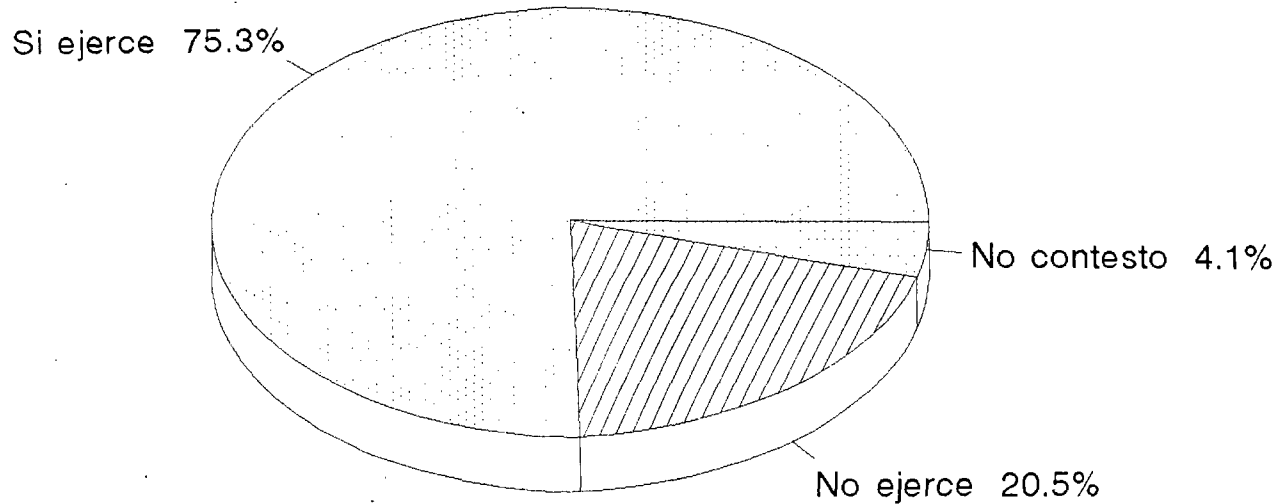

Gráfica 11

# Tipo de Empleo de los M.V.Z. encuestados.

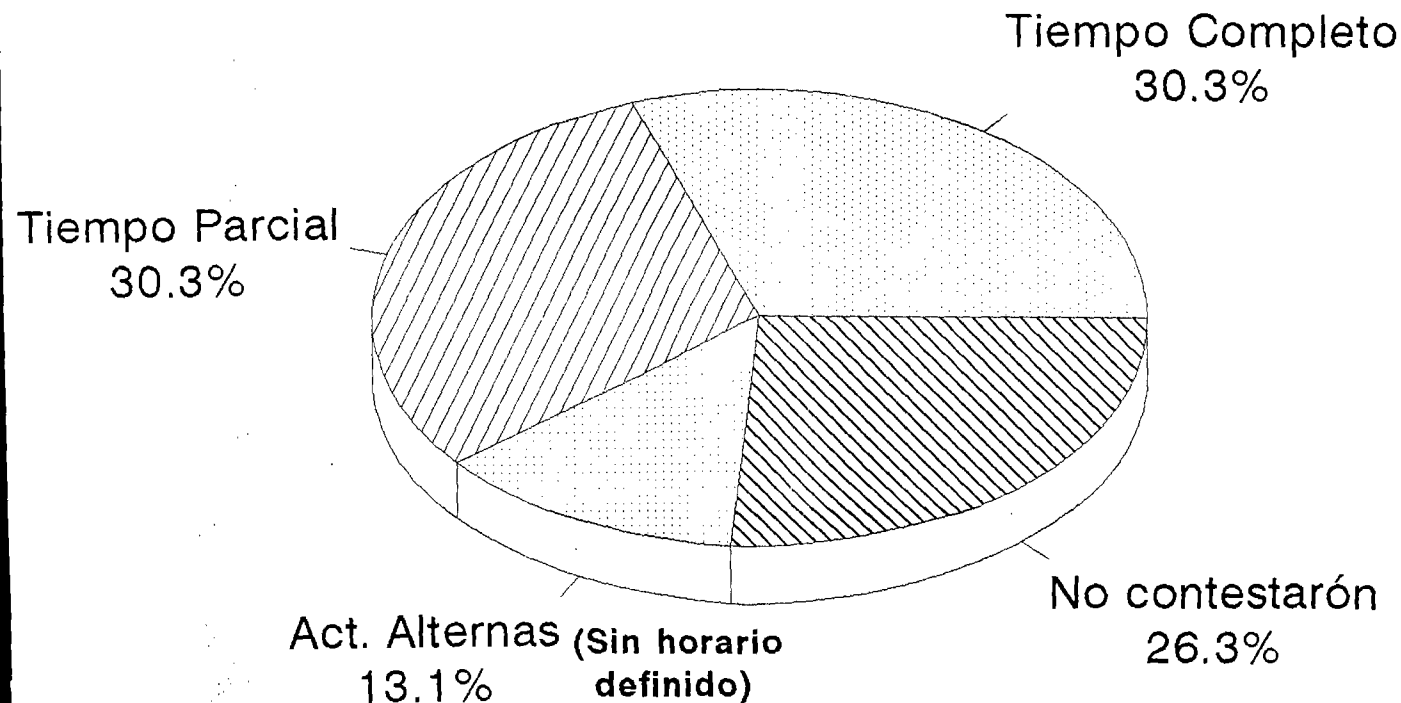

Gráfica 12

# Expectativas Económicas de los M.V.Z. encuestados (satisfacen sus necesidades económicas)

---

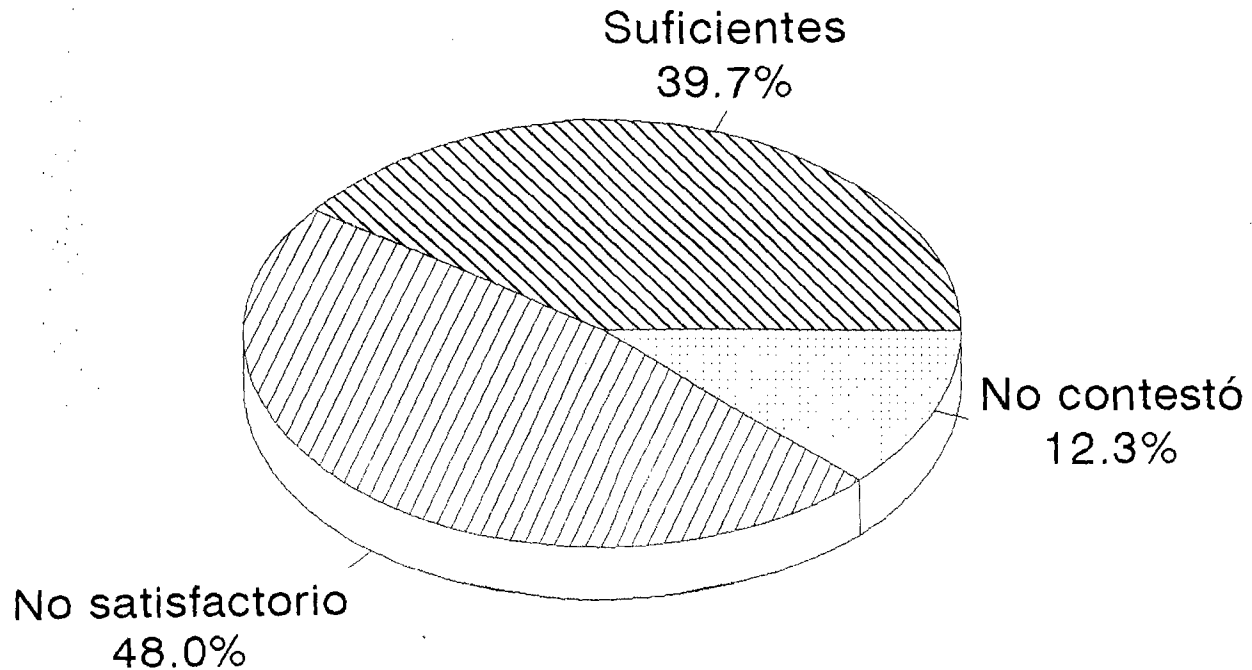

Gráfica 13

# Práctica Profesional de los M.V.Z. encuestados

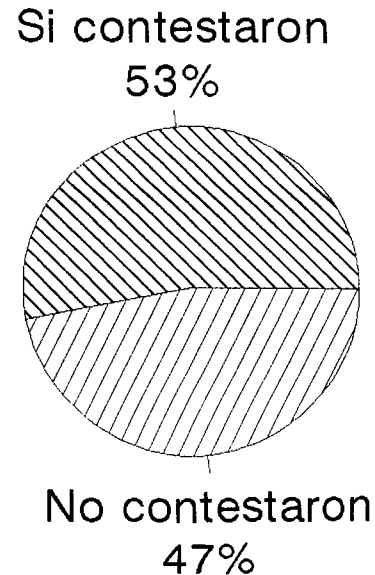
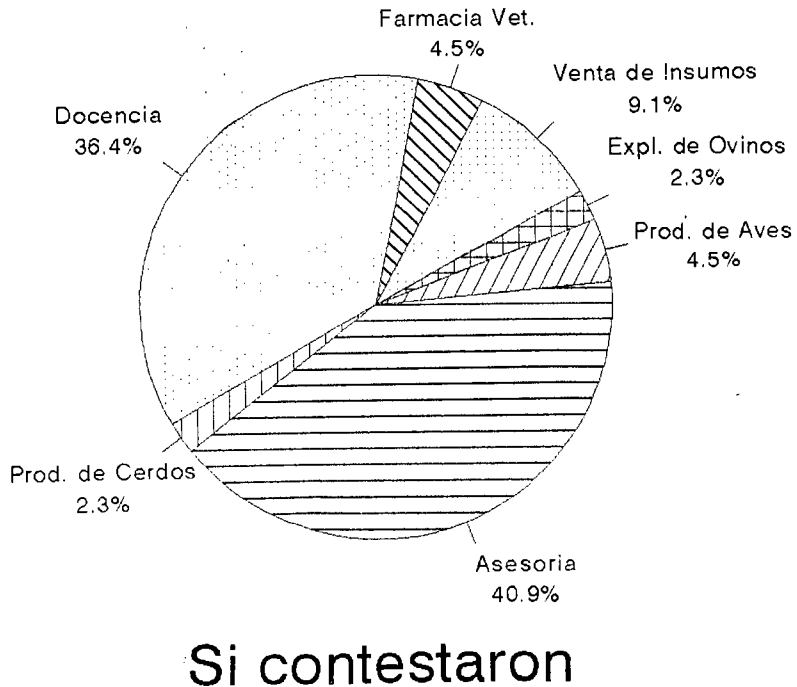

Gráfica 14

# Tipo de empresa donde trabajan los M.V.Z. encuestados

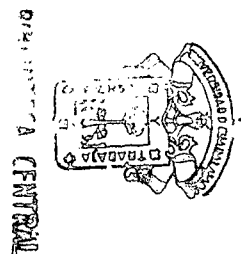
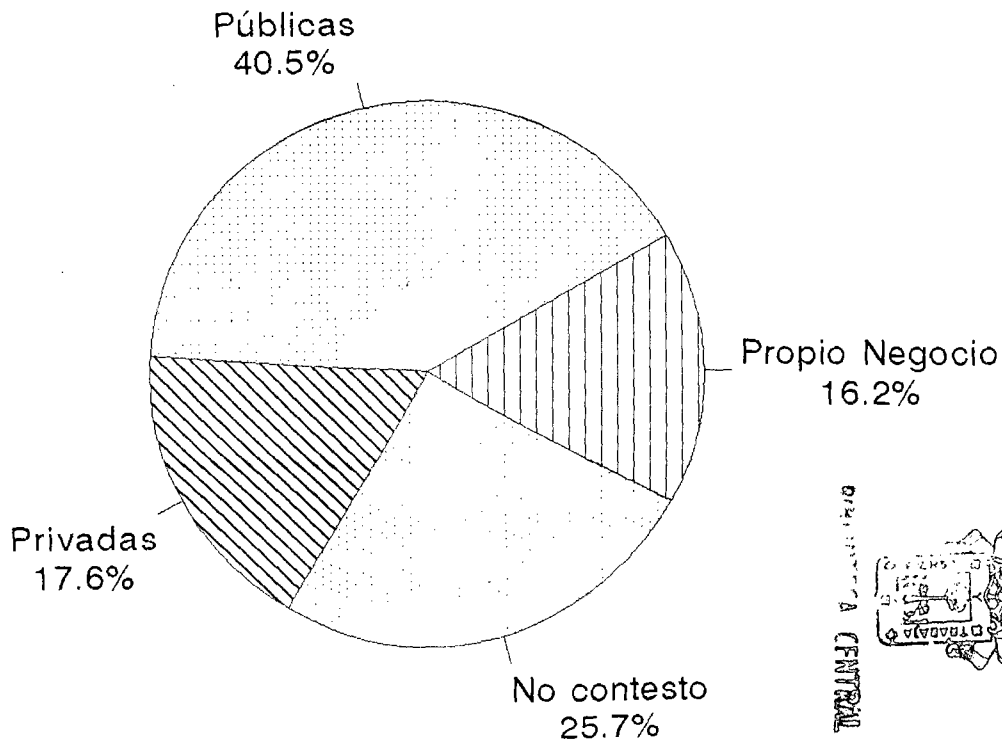

Gráfica 15

## Tipo de giro de la empresa donde laboran los M.V.Z. encuestados

---

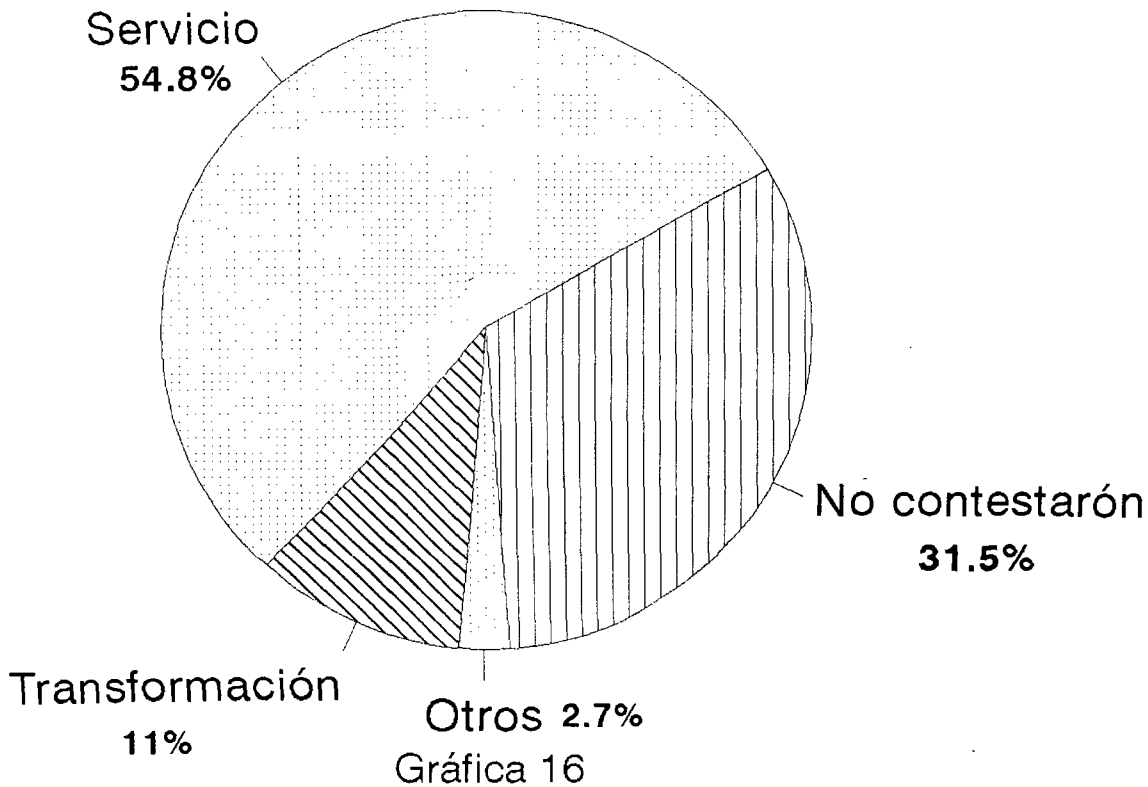

## ¿Cuenta la empresa con los Servicios de varios M.V.Z.?

---

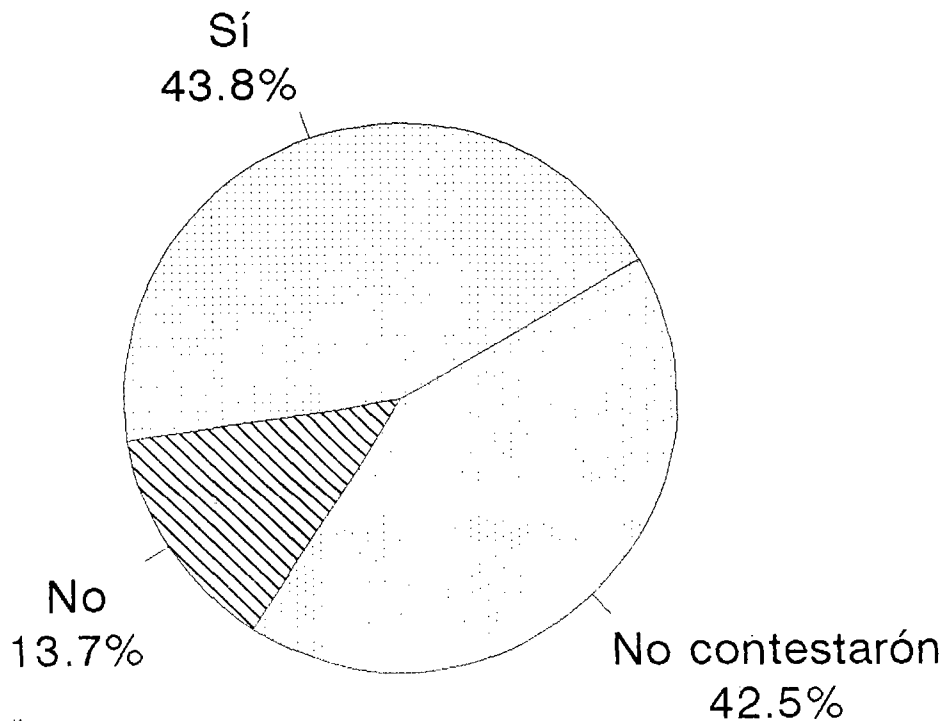

Gráfica 17

# Aspiración laboral del M.V.Z. en la empresa.

---

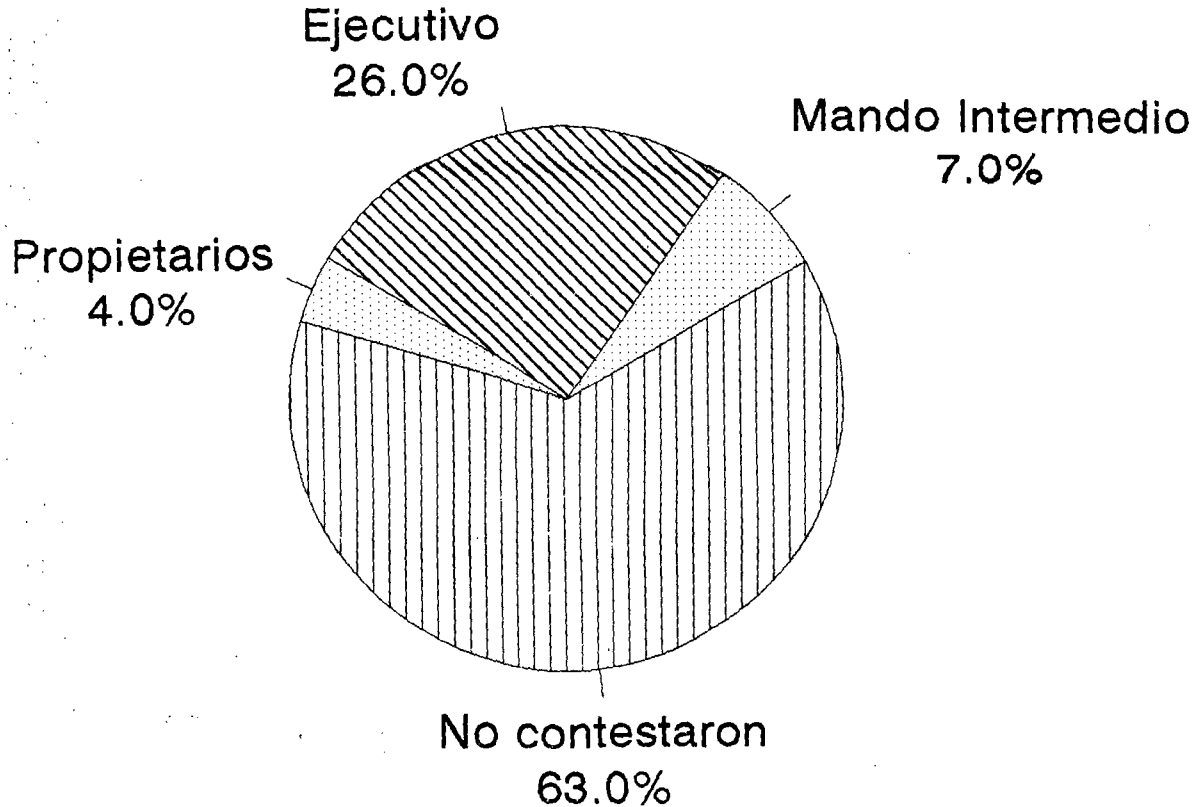

Gráfica 18



# Zona donde desarrolla su trabajo el M.V.Z.

---

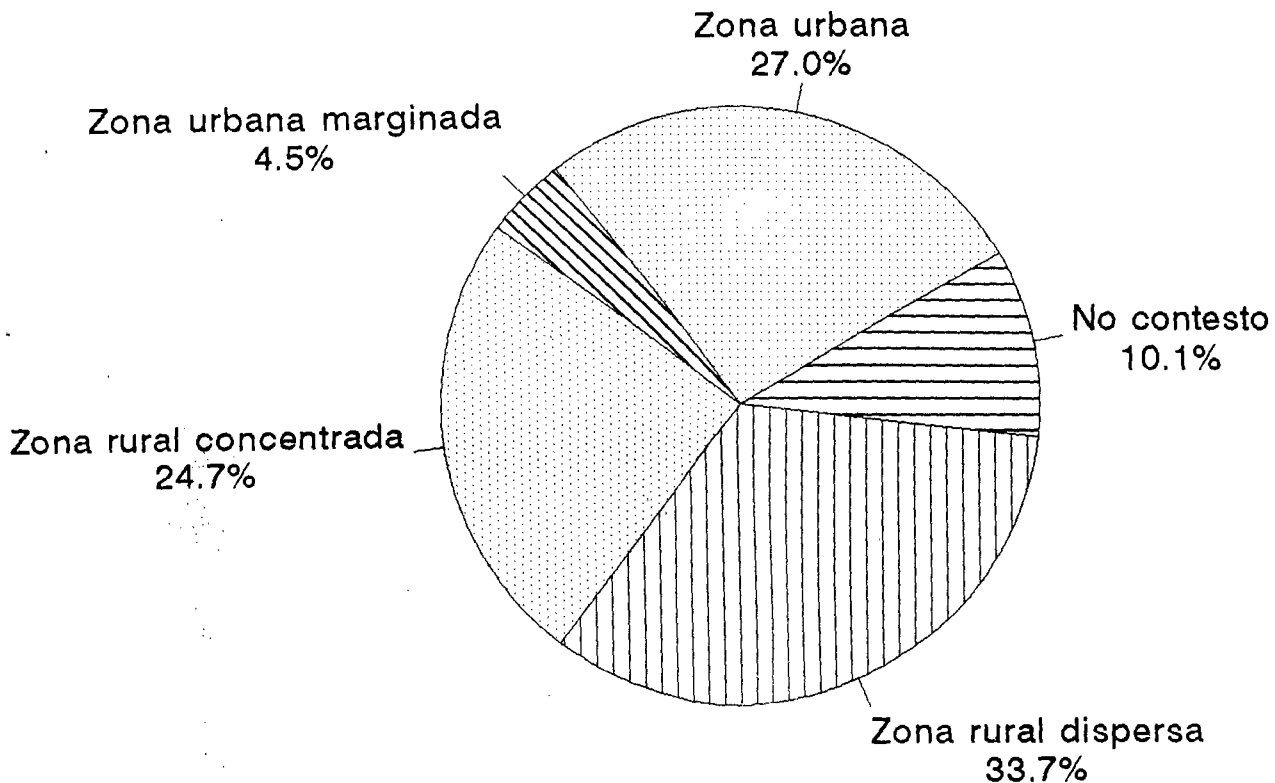

Gráfica 19

# Limitaciones que ha encontrado el M.V.Z. para desempeñar su trabajo.

---

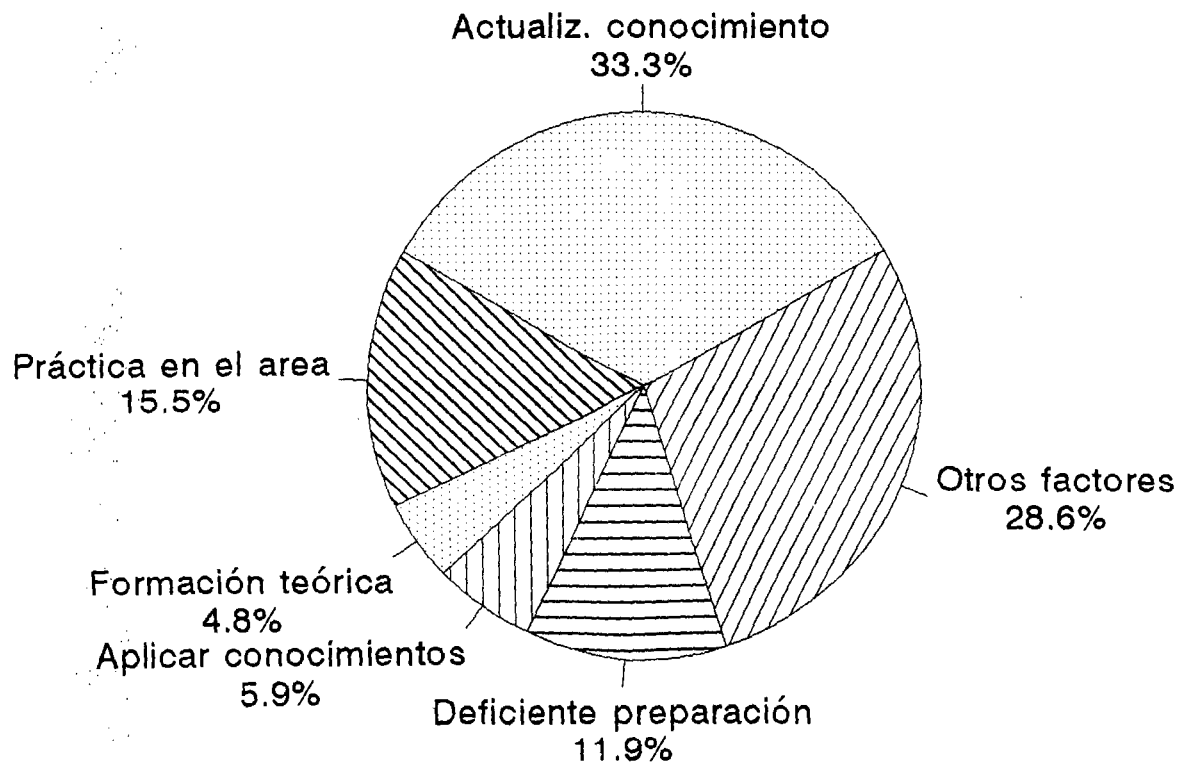

Gráfica 20

# Programas de capacitación en la empresa donde labora el M.V.Z. encuestado.

---

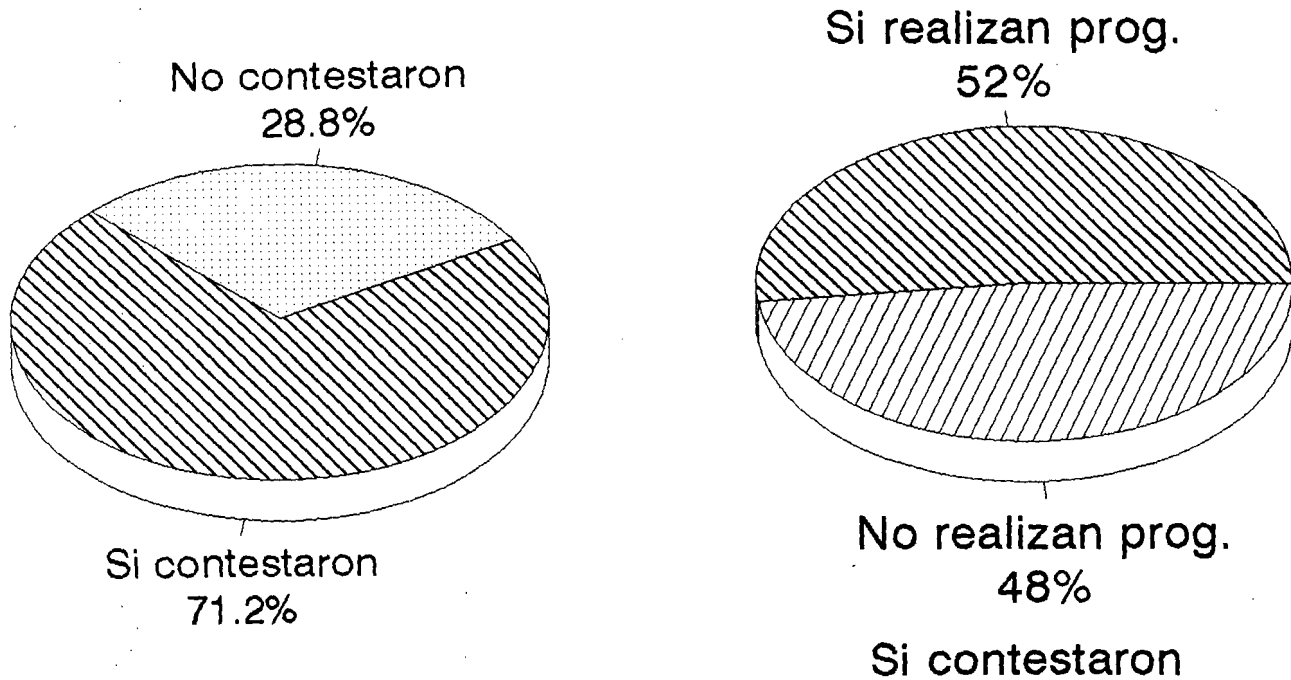

Gráfica 21

# Conocimientos que requieren los M.V.Z. para competir en el mercado de trabajo.

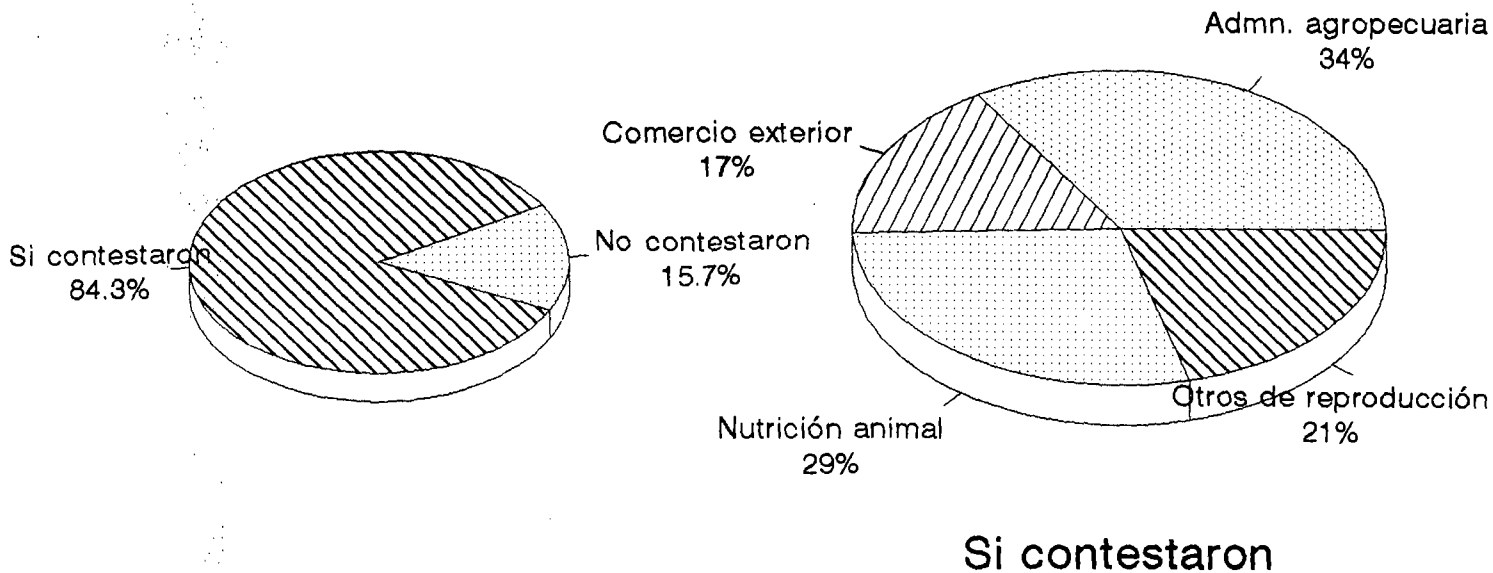

Gráfica 22

## Disposición de los M.V.Z. encuestados a seguir estudiando.

---

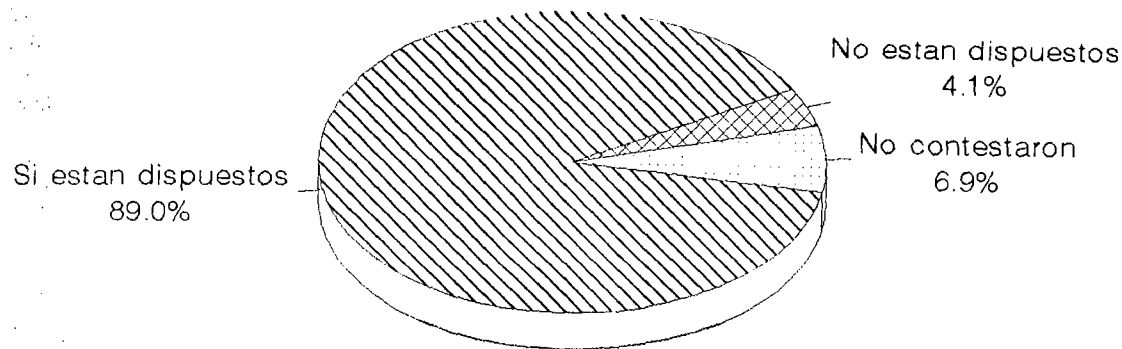

Gráfica 23

# Cursos demandados por los M.V.Z. para su desarrollo profesional.

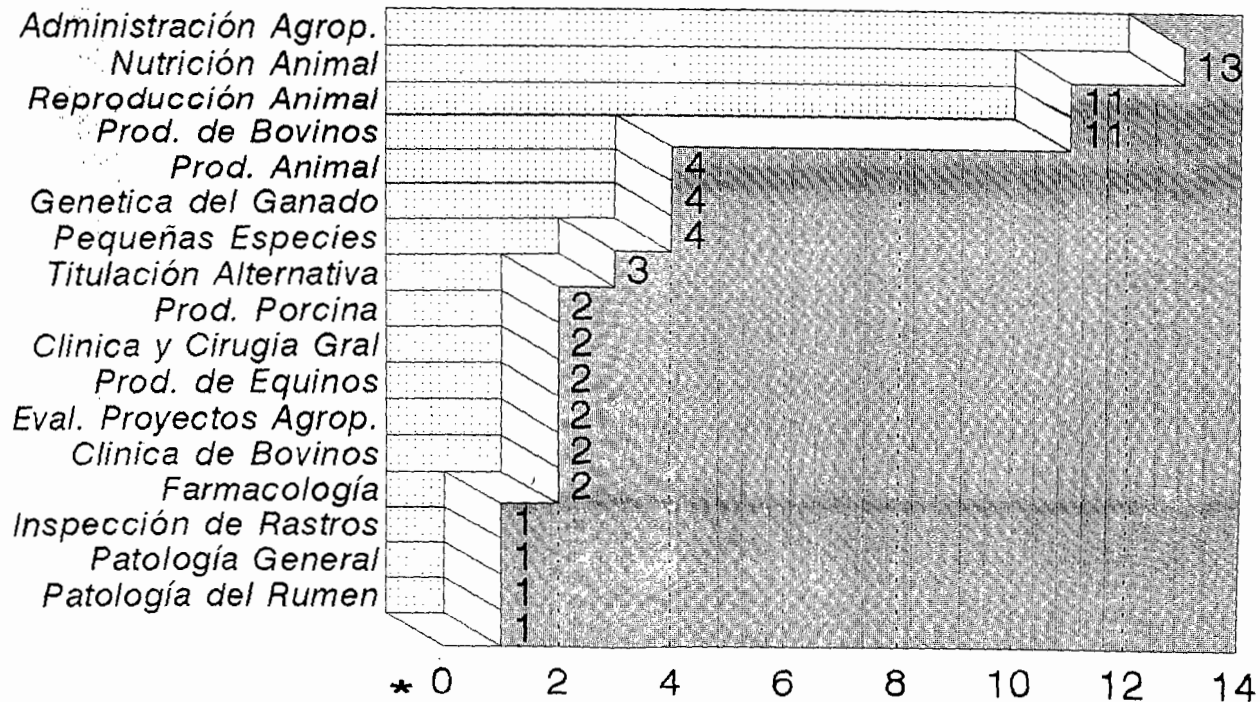

\*No. de frecuencias electas por los M.V.Z.

Gráfica 24

# Tiempo disponible que tienen los M.V.Z. para participar en cursos.

---

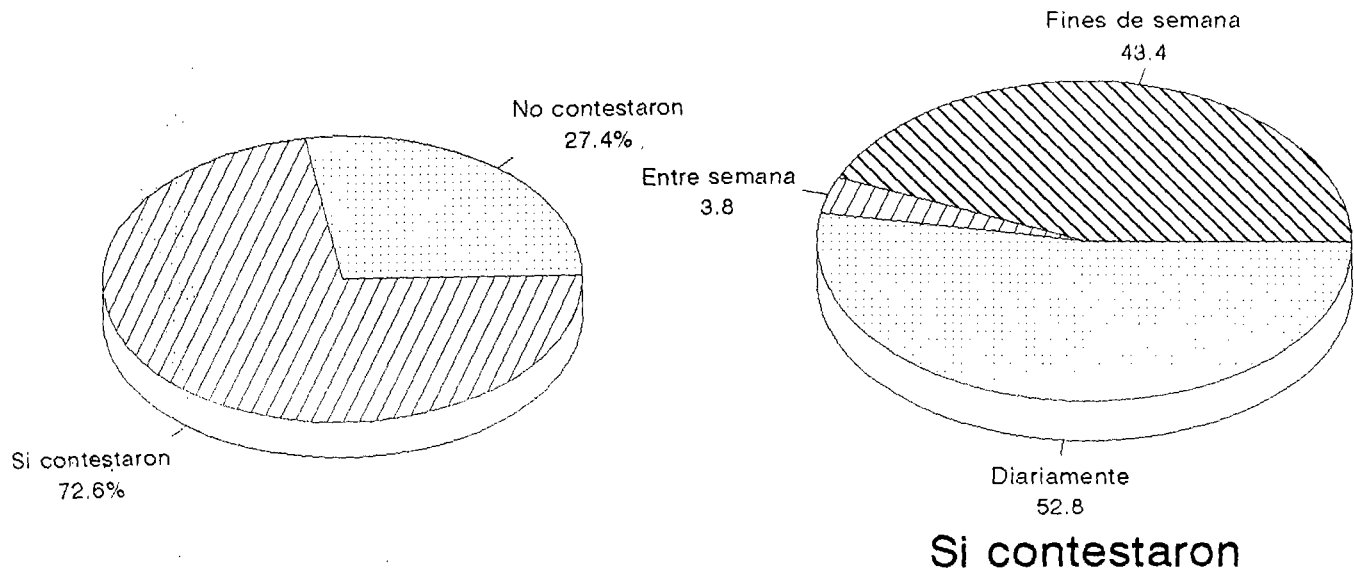

Gráfica 25

# Disposición de los M.V.Z. en aportar una cuota económica para el desarrollo de los cursos.

---

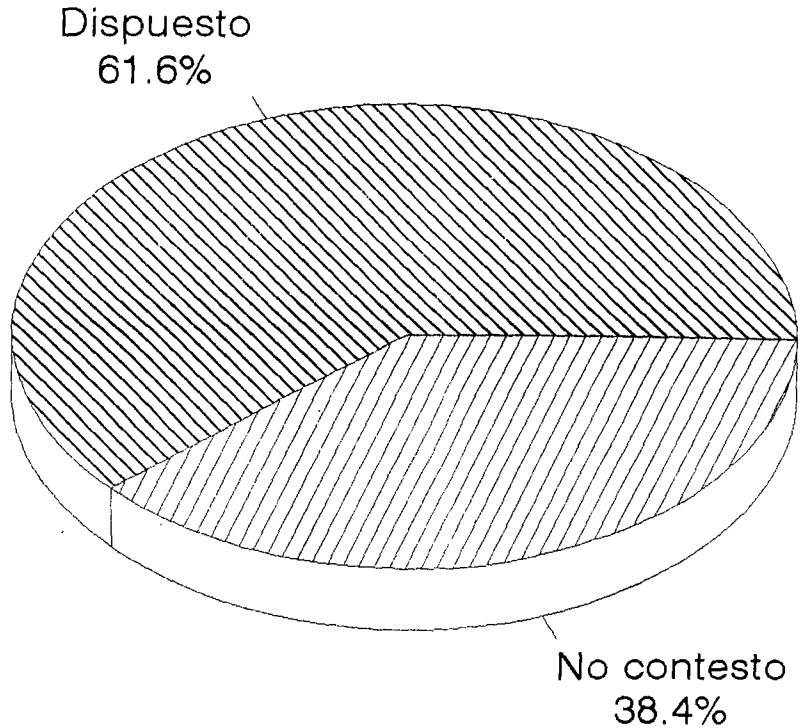

Gráfica 26



# Carga horaria de los cursos a los que han asistido los M.V.Z. después de su egreso.

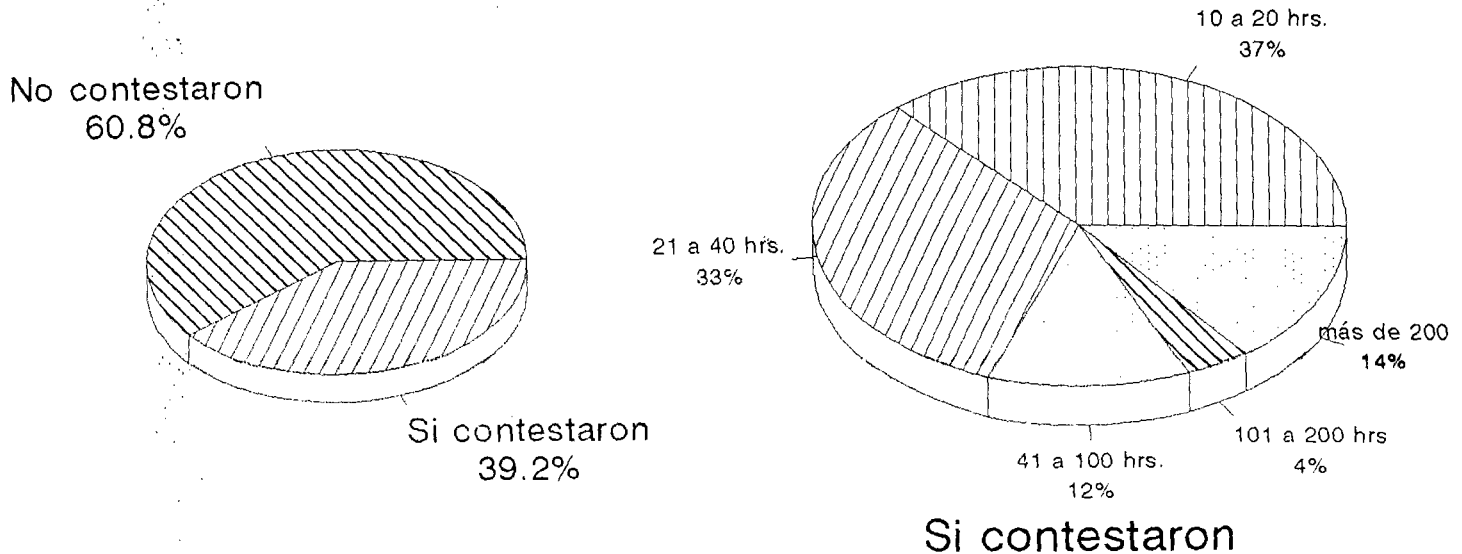

Gráfica 27

# Instituciones que señalaron los M.V.Z. como organizadores de cursos de actualización.

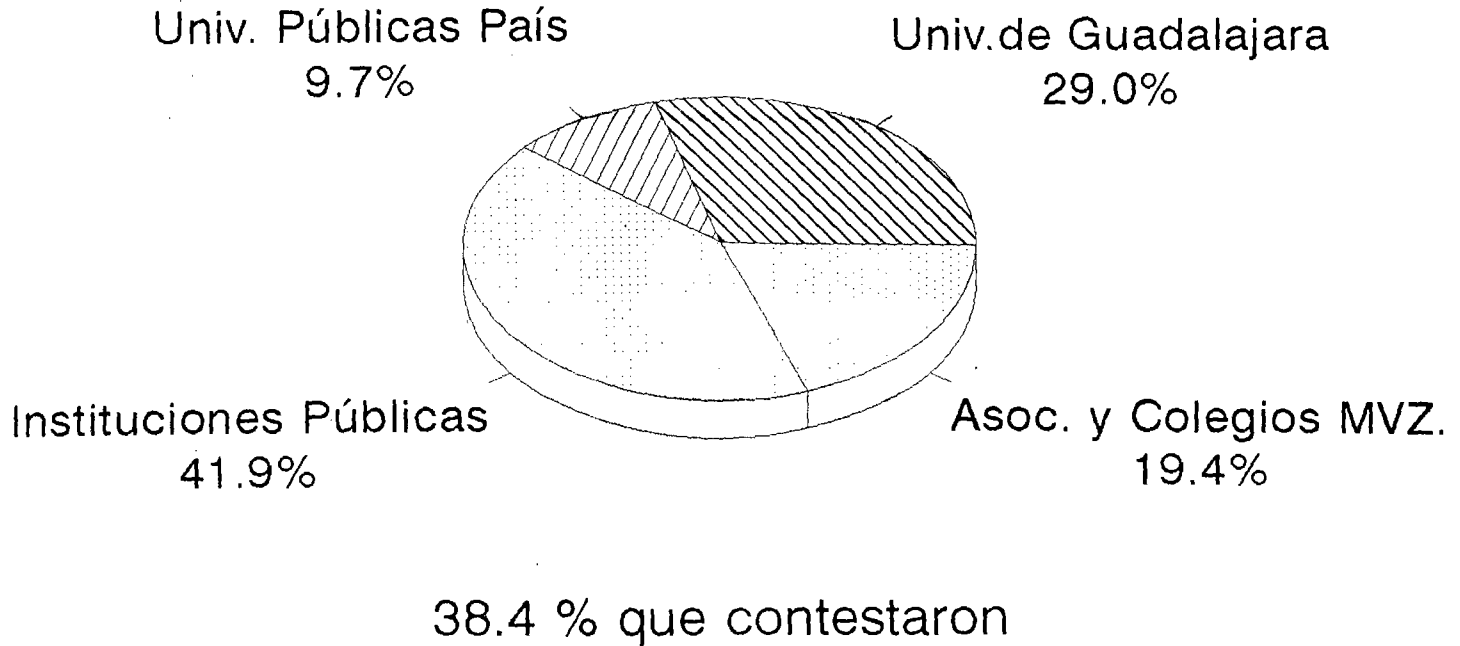

Gráfica 28

# No. de eventos académicos a los que han asistido los M.V.Z. encuestados.

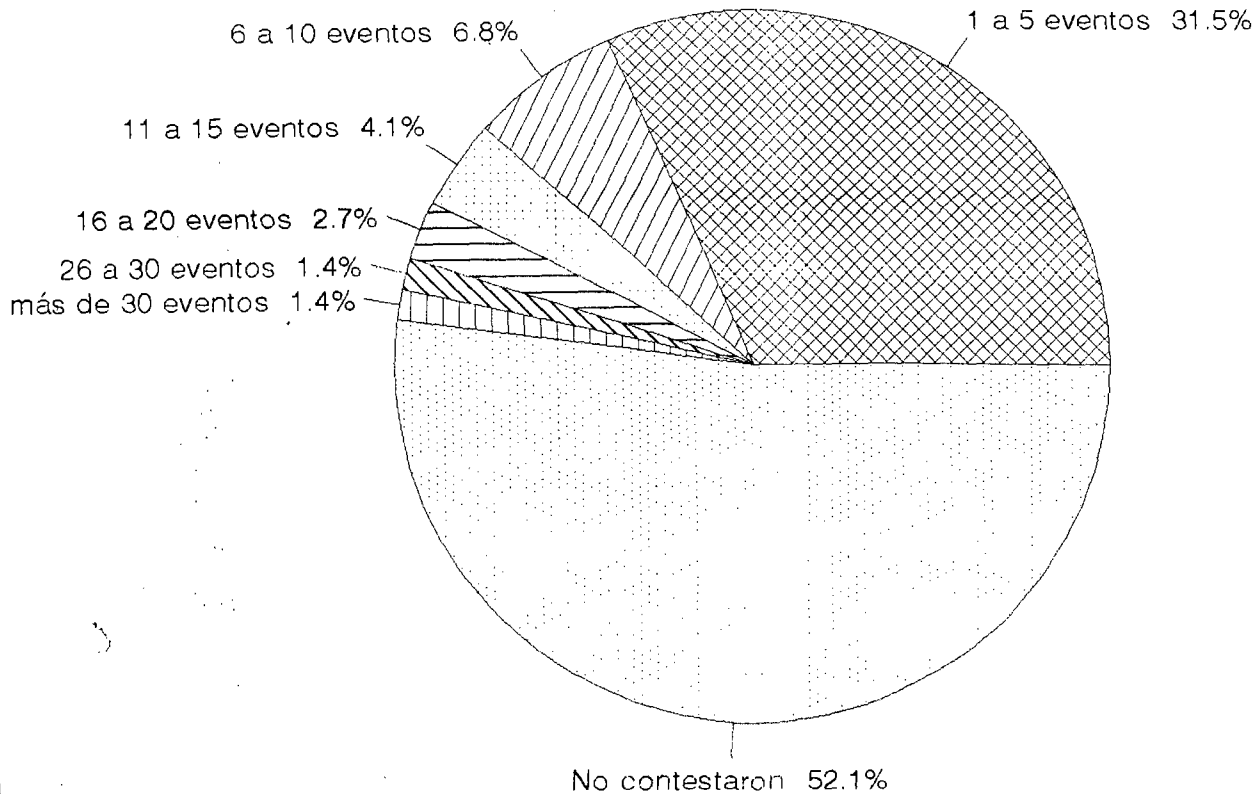

Gráfica 29

Instituciones que organizaron (Simposium, Congresos, Foros, etc)  
en los que participaron los M.V.Z. despues de egresados.

---

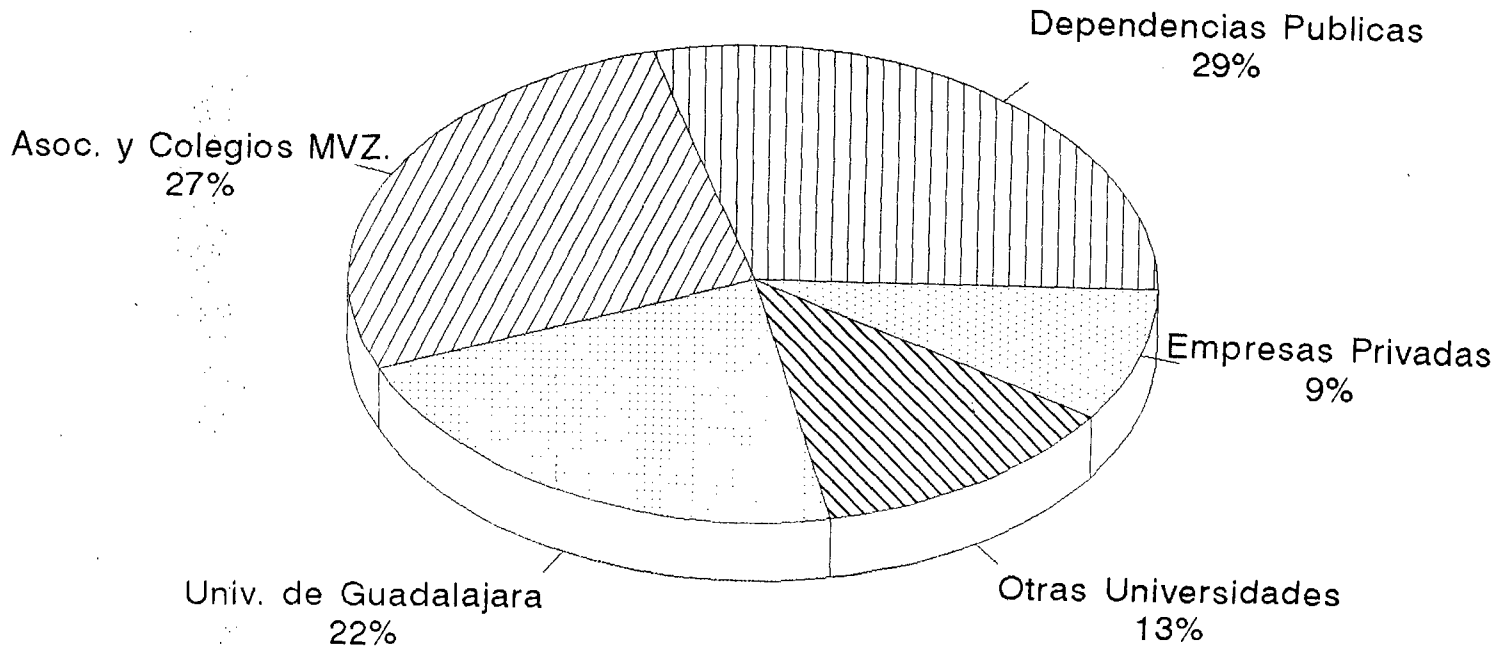

Gráfica 30

## DISCUSIÓN

La Zona seleccionada para el estudio de Seguimiento de Egresados, tiene una característica de ser una región con desarrollo socioeconómico medio, y donde en la mayoría de los municipios presentan problemas de desempleo y un alto flujo migratorio de los habitantes de esa zona.

A excepción de Autlán de Navarro, que tiene un Nivel alto de Desarrollo socioeconómico y donde en este municipio se tiene una concentración de población alta en comparación del resto de los Municipios (Ver cuadro No. 1 Pág. 59).

En el municipio de Autlán de Navarro fue donde se aplicó el 49.3% de las encuestas, deduciendo que los M.V.Z. se concentraron en este municipio por representar un mercado de trabajo acorde a sus expectativas de desarrollo personal, ello debido a la dinámica socioeconómica de la localidad.

Es importante considerar las desigualdades y atraso de las regiones, propiciando a su vez flujos migratorios de los habitantes de las Zonas Rurales a las ubres concentradas. El M.V.Z. no queda ajeno a este proceso de migración; al momento de buscar ejercer su profesión busca mejores condiciones de vida, por lo que se presenta una migración profesional que trae a su vez una movilidad de trabajo profesional.

Otro detalle, interesante, es de los M.V.Z. encuestados el 61.6% son egresados de la Ex-Facultad de Medicina Veterinaria y Zootecnia de la Universidad de Guadalajara (sede Guadalajara), un 26% egresaron de la Ex-Facultad de Medicina Veterinaria y Zootecnia de Cd. Guzmán dependiente de la Universidad de Guadalajara.

Además se tiene la presencia en la zona de M.V.Z., egresados de otras Universidades, representando el 12.4%, que sumados a los egresados de Cd. Guzmán (26%), da como resultado el 38.4%, y viene a significar una competencia en la búsqueda de posiciones de trabajo, en el mercado laboral (local).

Considerando que la zona en estudio, presenta problemas de desempleo significativo de hasta el 60% de la población económicamente activa (P.E.A.), el M.V.Z. no queda excluido de este problema, se detectó que solo el 75.3% de los encuestados trabajan ejerciendo su profesión; un 20.5% no trabajan en lo relacionado a su profesión y un 4.1% no contestó, se da por obvio de que este último dato manifiesta que las personas no ejercen el quehacer del M.V.Z. Entonces se tiene que el 24.6% de los M.V.Z. son profesionales desempleados o que realizan otras actividades ajenas a la Medicina Veterinaria y Zootecnia.

Otro aspecto preocupante es que sólo el 41.1% de los M.V.Z. están titulados contra el 56.2% no lo están y un 2.7% que no contestaron. Por lo que se tiene un bajo índice de Titulación de los egresados.

Hay que recordar que en estos momentos al demandar los servicios de los M.V.Z. las Instituciones y Empresas del Sector Privado y Público, establecen como requisito básico en su planta laboral ser profesionistas titulados

Además, el hecho de no estar titulado limita al M.V.Z. a tener una movilidad en su trabajo profesional, que en otros términos, representa a tener mejores posiciones o ascensos en los espacios laborales en los que incide.

Considerando lo anterior, también se detectó que sólo el 39.7% de los M.V.Z. al ejercitar su profesión obtienen recursos económicos suficientes para satisfacer sus necesidades por lo que existe aproximadamente una correlación con el dato de M.V.Z. titulados, que es el 41.1%. Y se tiene a su vez que el 60.3% no perciben ingresos suficientes, un factor posible por lo que un significativo porcentaje de M.V.Z. no se dediquen a su quehacer profesional, y hayan buscado otras opciones o alternativas de trabajo ajena a su profesión.

Es evidente que en la zona estudiada se presentan una serie de factores que inciden en la demanda de la profesión de la Medicina Veterinaria y Zootecnia, por una parte el nivel del desarrollo socioeconómico medio y poco satisfactorio; la actitud y nivel cultural de los productores agropecuarios, así como la resistencia de los mismos, a demandar los servicios del M.V.Z. para mejorar y aumentar la productividad.

Independientemente de estos problemas en la Zona, el M.V.Z. ha buscado opciones para el desarrollo de su práctica profesional, como primer termino está la Asesoría técnica; en segundo lugar el que hacer docente; desarrollo del M.V.Z. en la venta de insumos agropecuarios; farmacia veterinaria; producción de aves; producción de cerdos; explotación de ovinos y la venta de ganado. Por otra parte a diferencia de la Zona de los Altos Sur \*, en la Zona Costa Sur (o Zona Autlán), predomina las asesorías de los M.V.Z. a los productores y la docencia como un espacio alternativo del desarrollo profesional del M.V.Z.

En cuanto al perfil de los M.V.Z. que trabajan relacionado a su profesión, se tiene que un gran porcentaje (40.5%) trabajan en Instituciones Publicas, por la que el Perfil requerido del M.V.Z. para tener acceso a los puestos; se contemplan los siguientes aspectos; el profesional debe contar con vocación de servicio dentro de las Instituciones Públicas ya sea en el Sector educativo o en la Banca Oficial, por lo que deberá tener conocimientos de los procesos administrativos; elaboración de proyectos agroindustriales; así como el manejo de elementos básicos de la docencia. Y en el caso de los M.V.Z. que trabajan en el Sector Privado, tienen que dominar los conocimientos y habilidades de las técnicas quirúrgicas veterinarias; así como manifestar la habilidad en el manejo de los sistemas de producción desarrollados en la zona.

---

\* Delgado V Maximiano. Seguimiento de egresados de la Carrera de Medicina Veterinaria y Zootecnia: Expectativas de inserción y actualización profesional (Estudio exploratorio, Zona de los Altos de Jalisco Sur). Tesis de Licenciatura Div. Cs. Vet. - CUCBA- U de G. Nov. 1995.

Las aspiraciones del M.V.Z. de ocupar en las Instituciones o empresas donde labora, puestos estratégicos,\* es un bajo porcentaje (26%) en comparación a la Zona de los Altos de Jalisco (el 70.8% de los M.V.Z. aspiran a ascender a puestos estratégicos). Esta apatía o tendencia quizás sea motivado por el bajo nivel de desarrollo regional de la zona y el gran porcentaje del M.V.Z. que no ejercen la carrera.

Independientemente al problema socioeconómico de la zona el M.V.Z. manifiesta una expectativa de actualización profesional, y se tiene que el 80.8% de los encuestados responden que sí están dispuestos a seguir estudiando y demandan cursos como son: Cursos de administración agropecuaria y mercadotecnia de productos agropecuarios; nutrición animal y reproducción animal; mejoramiento genético del ganado; pequeñas especies; programa de titulación alternativos; producción porcina; clínica y cirugía general; producción de equinos; evaluación de proyectos agropecuarios; clínica de bovinos; farmacología; inspección de rastros; patología general.

A pesar de que un 80.8% de los M.V.Z. contestan que sí están dispuestos a seguir estudiando, hay que tener recelo con este dato, porque sí se contrasta con la pregunta relacionada al número de eventos académicos a los que ha asistido el M.V.Z. después de su egreso, se tiene que un 52% de los encuestados no contestaron, dato que pone en duda las posibles expectativas de actualización profesional del M.V.Z.

Es importante resaltar la presencia que tiene la Universidad de Guadalajara en la formación y actualización de los profesionales de la Medicina Veterinaria y Zootecnia, (en el caso particular de los M.V.Z. involucrados en la docencia), pero, insistiendo por las condiciones que imperan en esta Zona geográfica caracterizada por tener un nivel de desarrollo socioeconómico medio, aunado con ello el abandono del medio rural, motivado por las políticas agrarias que no han dado respuesta efectiva a la gente del campo.

---

\*Se entiende por puestos estratégicos posiciones donde el M.V.Z. puede tomar decisiones libremente en pro al desarrollo del sector, así como su desarrollo personal.



Por lo que se hace necesario de proponer un proyecto viable que propicie un Desarrollo Regional sustentable, tendiente a beneficiar a los pobladores de la Zona, que se verá reflejado en el mejoramiento del nivel de vida, a su vez abatiendo el desempleo y estimulando la permanencia de los habitantes en su lugar de origen.

Es aquí, donde el M.V.Z. tiene un compromiso de incidir y ser protagonista de las transformaciones regionales y en particular el desarrollo armónico del Sector Agropecuario.

Y por último los estudios de seguimiento de egresados no son sólo simples diagnósticos para los sistemas educativos, sino que también permiten establecer articulaciones de las Instituciones de Educación Superior y el Contexto Social, donde estas tienen influencia, que al momento de hacer una autoreflexión de la profesión permite ubicarnos el papel e impacto social del quehacer de la Medicina Veterinaria y Zootecnia.

## CONCLUSIONES

1. Es necesario de crear una Asociación Regional de Egresados de la Carrera de Medicina Veterinaria y Zootecnia, que sirva como organismo de vinculación con la División de Ciencias Veterinarias del CUCBA.
2. La Zona Costa Sur (Zona Atlán), por ser una región con un mediano desarrollo socioeconómico, el ejercicio de la profesión tiene obstáculos, situación que involucra al M.V.Z. a realizar un doble esfuerzo en la sensibilización de los productores agropecuarios para ocupar profesionales en pro del aumento de la producción en beneficio al desarrollo regional.
3. Es necesario de concientizar al M.V.Z. sobre su papel e importancia de involucrarse en la problemática del sector agropecuario y en buena medida participe en los proyectos de Desarrollo Regional.
4. Además es necesario que la División de Ciencias Veterinarias realice un Programa de Educación Continua, tendiente a apoyar las expectativas de actualización profesional de los M.V.Z. de la Zona.

**CUADRO No. 1**  
**Condiciones Socioeconómicas y Demográficas de los Municipios Sujetos al Estudio de Seguimiento de Egresados de la Carrera de Medicina Veterinaria y Zootecnia.**

Municipio	Nivel Socioeconómico	Extensión Territorial	Habitantes	P.E.A.	Desempleo P. E. A.	Comunicación	Migración	Conflictos Agrarios	Analfabetismo
Atemajac de Brizuela	Muy Bajo	219.5 km <sup>2</sup>	6,800	4,080	50%	Aceptable	Si	?	
Atengo	Bajo	412.4 km <sup>2</sup>	5,525	2,200	40%	Aceptable	Si	Si	
Autlán de Navarro	Alto	96,240 has.	92,600	27,780	5%	Buena	?	Si	
Ayutla	Bajo	1,000 km <sup>2</sup>	13,608	3,411	2.5%	Buena	?	?	
Cocula	Medio	451.98 km <sup>2</sup>	24,600	5,470	4%	Buena	?	No	
Cuautla	Bajo	255.02 km <sup>2</sup>	1,318	449	25%	Mala	?	?	16%
Chiquistlán	Bajo	452.31 km <sup>2</sup>	4,900	1,128	60%	Mala	Si	?	11.3%
Ejuria	Medio	297.6 km <sup>2</sup>	2,244	673	?	Buena	Si	?	
Juchitán	Medio	403.88 km <sup>2</sup>	6,128	2,145	45%	Aceptable	Si	?	
San Martín Hgo	Medio	324.97 km <sup>2</sup>	26,505	6,148	50%	Aceptable	Si	?	
Tecolotlán	Medio	764.81 km <sup>2</sup>	13,750	6,600	30%	Buena	Si	?	
Tenamaxtlán	Medio	337.99 km <sup>2</sup>	6,529	3,265	20%	Aceptable	Si	?	
Unión de Tula	Medio	334.07 km <sup>2</sup>	13,969	3,488	2.89%	Buena	Si	?	

Fuentes: Arroyo A. J. y R. García P. "El Desarrollo Regional de Jalisco 1970 - 1990" en Carta Económica Regional Año 5, No. 30 (Mayo - Junio - 1993) pp. 3 - 12.  
 INEGI, Jalisco. Perfil sociodemográfico. XI Censo General de Población y Vivienda, 1990. México, 1991

**UNIVERSIDAD DE GUADALAJARA**  
**CENTRO UNIVERSITARIO DE CS. BIOLÓGICAS Y**  
**AGROPECUARIAS**

**DIVISIÓN DE CIENCIAS VETERINARIAS**

**CUESTIONARIO**

**SEGUIMIENTO DE EGRESADOS DE LA CARRERA DE M.V.Z.:**  
**INSERCIÓN Y ACTUALIZACIÓN PROFESIONAL**

1.-Nombre \_\_\_\_\_

Apellido Paterno                      Materno                      Nombre(s)

2.- Sexo                      Masculino ( )                      Femenino ( )

3.- Lugar y Fecha de nacimiento: \_\_\_\_\_

4.- Domicilio Permanente (donde puedas recibir correspondencia).

\_\_\_\_\_

Calle o Avenida                      No.                      Ext.                      No. Int.

Colonia: \_\_\_\_\_ Mpio. Delegación: \_\_\_\_\_

Código Postal: \_\_\_\_\_ Teléfono: \_\_\_\_\_

5.- Nacionalidad: ( ) Mexicana                      ( ) Extranjero.

6.- Estado civil ( ) Soltero (a)                      ( ) Casado (a)

7.- Nombre de la Universidad donde cursaste la carrera.

8.- Año en que ingresaste a la carrera: \_\_\_\_\_

9.- Año en que egresaste de la carrera: \_\_\_\_\_

10.- Señale el número de Generación: \_\_\_\_\_

11.- ¿Ya te Titulaste?                      ( ) Si                      ( ) No

12.- Trabajas actualmente ejerciendo la carrera.                      ( ) Si                      ( ) No

13.- En caso de ser empleado, tú empleo es:

De tiempo completo.

De tiempo parcial, \_\_\_\_\_

No. de horas

Otros especifique \_\_\_\_\_

14.- El ejercicio de tu profesión te permite obtener los recursos económicos para satisfacer y cubrir tus necesidades.  Si  No

### DATOS DE LA EMPRESA

15.- Nombre de la empresa y organismo: \_\_\_\_\_

16.- Tipo de la empresa:  Pública  Privada  Propia

17.- Giro de la empresa  Servicio  Transformación  
 Materias primas.  Otras \_\_\_\_\_

Especificar

18.- ¿La empresa cuenta con los servicios de uno o varios M.V.Z.?

Si

No

19.- ¿Cuál es el puesto más alto al que puede aspirar un M.V.Z. en la Institución o empresa donde laboras? \_\_\_\_\_

20.- Tú actividad profesional se desarrolla en una zona:

Urbana

Urbana marginada

Rural concentrada

Rural dispersa

21.- ¿Que limitaciones haz encontrado para desempeñar tú trabajo?

a) Falta de actualización de tus conocimientos

b) Falta de práctica en las áreas de trabajo

c) Deficiencia en su formación teórica

d) Dificultad en la aplicación de los conocimientos a problemas concretos.

e) Una deficiencia en el nivel de preparación de la carrera, dentro del plano teórico - práctico.

f) Otros (especificar) \_\_\_\_\_

22.- La empresa o institución, donde trabajas elabora programas de actualización o capacitación.

( ) Si

( ) No

¿Qué tipo de cursos? \_\_\_\_\_

23 - Para poder competir en el mercado de trabajo, necesitas conocimientos teóricos, técnicos e instrumentales, como serían:

a) Administración de negocios agropecuarios.

b) Comercio exterior

c) Curso de nutrición animal

d) Otros (especificar) \_\_\_\_\_

24.- Tendrás disposición de continuar estudiando o actualizarte en relación a tú área de ejercicio profesional? ( ) Si ( ) No

25.- ¿Que curso te interesaría que la Universidad de Guadalajara a través de la Educación a distancia y continua, organicé en beneficio de tu actualización y preparación profesional?

26.- ¿Cuál es la disponibilidad de tiempo que tienes para participar de estos cursos? (señala No. de horas, así como horario). \_\_\_\_\_

27.- Considerando que tienes que aportar una cuota de recuperación, para la participación en el curso ¿Cuál es la cantidad que tú estarías dispuesto a cubrir? \_\_\_\_\_

### ACTUALIZACIÓN ACADEMICA

28 - Anota en los cuadros de respuesta el número de cursos en que haz participado, y que han contribuido a mejorar tú práctica profesional e indica que institución:

De 10 a 20 horas de duración / / / \_\_\_\_\_

De 21 a 40 horas de duración / / / \_\_\_\_\_

De 41 a 100 horas de duración / / / \_\_\_\_\_

De 101 a 200 hrs. de duración / / / \_\_\_\_\_

De más de 200 hrs. de duración / / / \_\_\_\_\_

## BIBLIOGRAFIA

1. ABOTIES V. H. Internacionalización de la Educación Superior; Los Probables Beneficiados en el Marco de Integración Económica, en el Cotidiano No. 52 UAM - Azcapozalco. Pp. 84 - 91.
2. ALTBACH P. G. La Educación Superior hacia el Año 2,000 en Universidad Futura, Vol. 2 No. 67 Primavera de 1991.
3. ARANDA V. J. Y VILLAGOMEZ Z. D. Proyecto de Reestructuración del Plan de Estudios en Ciencia Animal. No. 1 Pp. 16 - 17.
4. ARANDA V. J. Y DÍAZ V. R. Reseña Histórica de la Facultad de Medicina Veterinaria y Zootecnia de Guadalajara, en Ciencia Animal No. 1 (Revista de la F.M.V.Z. U de G ) Pp. 5 - 7.
5. ASENCIO F. R. El Crecimiento de las Profesiones como expresión de su prestigio, en Tiempos de Ciencia. No. 4 1986 Pp. 44.
6. BEN D. J. El Papel de los Científicos en la Sociedad un estudio Comparativo. Ed. Trillas, 1974 Pp. 99 - 112.
7. BOHM W. Educación, Escuela, Sociedad, en la Educación, Año XXXVI, No. 111 - 113 (1992) (Revista Interamericana de Desarrollo Educativo) Pp. 47 - 56.
8. BRUNER J. J. La Universidad y la Producción de Certificados Educativos, en Los Intelectuales y la Cuestión de la Cultura, Ed. UNAM - ANUIES, 2a. Ed. Mex. 1983 Pp. 137 - 170.
9. CLEAVES P. S. Las Profesiones y el Estado: El Caso de México. Ed. Colegio de México (Jornadas) 1a. Ed. 1985.
10. COOMBS P. H. La Crisis Mundial de la Educación Ed. Península Barcelona, 1965.

11. COOMBS P. H. Estrategia para mejorar la Calidad de la Educación Superior en México. Ed. Fondo de Cultura Económica - Sep. 1a. Ed., 1991, Pp. 52 - 55 y 78 - 79.
12. CORONA DE L. E. Estudio sobre la importancia del Médico Veterinario Zootecnista en los Gremios y su acción Política en la Zona Centro - Sur de Jalisco. Tesis Licenciatura, Fac. de Med. Vet. y Zoot. U. de G., 1992, Pag. 1 - 12.
13. DÍAZ B. A., Et. Al. Sistemas Modulares y Curriculum ayer, hoy y mañana, Ed. UAM - Xochimilco, 1992.
14. FACULTAD DE MEDICINA VETERINARIA Y ZOOTECNIA. Plan de Estudios de la F.M.V.Z. de la U. de G. Pp. 8 - 15.
15. GÓMEZ C. M. Educación Superior, Mercado de Trabajo y Practica Profesional, Análisis Comparativo de Diversos Esfuerzos en México, en Revista de la Educación Superior, No. 15, Enero - Marzo de 1983, Anuies, México, p. 5.
16. GUEVARA N. G. La Educación Superior en el Ciclo Desarrollista en México en el Saber y el Poder Ed. UAS., Méx. 1983, Pp. 101 - 142.
17. GUEVARA N. G. El Diseño Curricular, en Martínez D. y J. Galeano M. (Compiladores). Documentos para el Análisis del Proyecto Xochimilco. Méx. Ed. AUM - X, 1987 (Temas Universitarios No. 9) Pp. 35 - 54.
18. HABERMAS J. Teoría Crítica de la Sociedad, en Touraine y Habermas: Ensayos de Teoría Social: Galvan F. (Compilador) Ed. UAP - UAM, Méx., 1986. Pp. 11 - 42.
19. IBAROLA M. DE, Repensando el Curriculum S/Ed. S/Ed, S/F/, Mimeografiado.
20. MEDINA E. J. Filosofía, Educación y Desarrollo Ed. Siglo XXI 7o. Ed. Pp. 105 - 116 Y 178 - 182.



21. MENDOZA R. J. Vinculación entre Educación y Aparato Productivo: Nuevo eje de la Política de la Educación Superior, en Foro Universitario, No. 31 Junio de 1983, Pp. 25 - 36.
22. MENDOZA R. J. Los Retos actuales de la Educación Superior en México, en Perfiles Educativos, No. 36, Abril - Junio, 1987, Ed. UNAM - CISE, Pp. 35 - 54.
23. MENDOZA R. J. Formación Profesional - Mercado de Trabajo, en Reforma y Utopía No. 1 Jul - Sept., 1989 Pp. 83 - 93.
24. MORA H. J. Educación y Política: Un acercamiento al Anneb, En el Cotidiano, No. 52, UAM - A, Pp. 76 - 83. (1993).
25. MUÑOZ G. H. Y SUAREZ M. H. Educación y Empleo: Ciudad de México, Guadalajara y Monterrey Ed. UNAM, Centro Regional de Investigaciones Multidisciplinarias, 1a. Ed. 1990, P. 9 - 44.
26. ÓRNELAS C. Formación de Cuadros Profesionales, Mercado de Trabajo y necesidades Sociales, en Reforma y Utopía No. 2, Pp. 27 - 63.
27. RIZO P.F.J., Et. Al. Una Investigación sobre la practica Profesional del Medico Veterinario y Zootecnista en el estado de Jalisco, Tesis Licenciatura, F.M.V.Z. de la U de G. Guadalajara, Jal. 1979.
28. ROA FRANCISCO, La Practica Profesional y el Perfil del M.V.Z. en el Mercado de Trabajo, en las Profesiones de México, No. 2 Medicina Veterinaria y Zootecnia - Vol. 1 Ed., UAM - Xochimilco, 1a. Ed. 1990 Pp. 195.
29. TENTI F. E. Las Profesiones Modernas: Crisis y Alternativas en Foro Universitario Época II, Año 5 Agosto 1985, Pp. 17 - 28.
30. UNIVERSIDAD DE GUADALAJARA. Guía Académica 1979. Ed. Universidad de Guadalajara, Pp. 250 - 254.

31. UNIVERSIDAD DE GUADALAJARA. Guía Académica 1979. Dirección de Publicaciones de la U. de G. , Pp. 177 - 178.
32. UNIVERSIDAD DE GUADALAJARA, Red Universitaria en Jalisco de la U. de G. (Proyecto Inicial), Guadalajara, Jal. 30 Oct. 1992, Pp. 1 - 5.
33. UNIVERSIDAD DE GUADALAJARA, Consejo de Planeación: Centro Universitario de Cs. Biológicas y Agropecuarias: Modelo Académico General, Ed. Comisión Académica Especial del Consejo de Planeación, Guad. Jal., 14 de Julio de 1994.
34. UNIVERSIDAD DE GUADALAJARA, Centro Universitario de Ciencias Biológicas y Agropecuarias, Campus Las Agujas, Zapopan, Jal., 1995.
35. VILLEGAS V. Et. Al. La Educación Veterinaria entre la Revolución Cibernética, en las Profesiones En México No. 4 Medicina Veterinaria y Zootecnia, Vol. 2 Ed. UAM - X, 1a. Ed. 1990 Pp. 185 - 189.
36. WEBER M. Los Tipos de Dominación, en Economía y Sociedad, Ed. Fondo de Cultura Económica, Mex. 1984.

FE DE ERRATAS

PAGINA	i	DICE 72 CUESTIONARIOS DEBE DECIR 73 CUESTIONARIOS
PAGINAS	14 y 15	DICE EJECUTLA DEBE DECIR EJUTLA
PAGINA	53	DICE Ubres DEBE DECIR Urbes

e.2